

KASA REJESTRUJĄCA
DATECS
maluch plus

INSTRUKCJA OBSŁUGI
I PROGRAMOWANIA

Lipiec 2015
Wersja 1.2.0

UWAGA!

WSZELKIE DANE ZAWARTE W NINIEJSZEJ INSTRUKCJI MAJĄ CHARAKTER WYŁĄCZNIE INFORMACYJNY I NIE STANOWIĄ OFERTY HANDLOWEJ W ROZUMIENIU KODEKSU CYWILNEGO. FIRMA DATECS-POLSKA ZASTRZEGA SOBIE PRAWO ZMIANY DANYCH ZAWARTYCH W INSTRUKCJI BEZ UPREDZENIA. UAKTUALNIENIA DO NINIEJSZEJ INSTRUKCJI BĘDĄ ZAMIESZCZANE NA STRONIE INTERNETOWEJ WWW.DATECS.PL.

SPIS TREŚCI

| | |
|---|----|
| WPROWADZENIE | 5 |
| Uwagi wstępne | 5 |
| ZAWARTOŚĆ PUDEŁKA | 6 |
| BUDOWA KASY | 7 |
| Klawiatura | 8 |
| Wyświetlacz operatora | 9 |
| Wyświetlacz klienta | 9 |
| Złącza komunikacyjne | 9 |
| Komunikacja Bluetooth (opcja) | 10 |
| Zasilanie sieciowe kasy | 10 |
| Zasilanie akumulatorowe | 11 |
| Zasilanie z instalacji samochodowej (opcja) | 11 |
| PRZYGOTOWANIE KASY DO PRACY | 12 |
| Zakładanie taśmy papierowej | 12 |
| URUCHOMIENIE KASY | 14 |
| Zasada działania kasy | 14 |
| Włączenie/Wyłączenie kasy | 14 |
| Kasjerzy | 15 |
| Logowanie kasjera | 15 |
| Wysuw papieru | 15 |
| FUNKCJA SPRZEDAŻ | 16 |
| Logowanie kasjera | 16 |
| Otwarcie szuflady | 16 |
| Wpłata do kasy | 16 |
| Wypłata z kasy | 17 |
| Operacje sprzedaży | 18 |
| Przeglądanie sprzedaży na wyświetlaczu | 18 |
| Sprawdzenie poziomu naładowania akumulatora | 18 |
| Sprzedaż przy pomocy klawiszy szybkiej sprzedaży | 18 |
| Sprzedaż z wykorzystaniem numerów PLU | 21 |
| Sprzedaż poprzez wybór artykułu z listy | 21 |
| Szybka sprzedaż - SICS | 22 |
| Sprzedaż przy pomocy skanera kodów | 24 |
| Sprzedaż przy pomocy kodów kreskowych | 25 |
| Sprzedaż z wykorzystaniem wagi elektronicznej | 25 |
| Rabat procentowy/kwotowy | 25 |
| Marża procentowa/kwotowa | 28 |
| Opakowania zwrotne | 31 |
| Anulacja rabatu/marży | 33 |
| Korekta artykułu/opakowania zwrotnego | 35 |
| Anulacja paragonu | 37 |
| Płatności bezgotówkowe | 38 |
| Rozliczenia w walutach | 39 |
| Numer Identyfikacji Podatkowej (NIP) nabywcy | 40 |
| RAPORTY CZYTAJĄCE | 42 |
| Raport Fiskalny Miesięczny | 43 |
| Skrócony Raport Okresowy według dat | 44 |
| Raport Fiskalny Okresowy według dat - pełny | 45 |
| Skrócony Raport Okresowy według numerów | 46 |
| Raport Fiskalny Okresowy według numerów - pełny | 47 |
| Raport Stanu Kasy | 48 |
| Raport Kasjerów Czytający – obrót wszystkich kasjerów | 48 |
| Raport Kasjerów Czytający – obrót wybranego kasjera | 49 |
| Raport Godzinowy | 50 |
| Raport Sprzedanych Towarów Czytający – obrót wszystkich towarów | 50 |
| Raport Sprzedanych Towarów Czytający – obrót wybranych towarów | 51 |
| Raport Opakowań Zwrotnych Czytający – obrót wszystkich opakowań | 52 |
| Raport Opakowań Zwrotnych Czytający – obrót wybranych opakowań | 53 |
| Raport Zaprogramowanych Towarów – wszystkich towarów | 54 |
| Raport Zaprogramowanych Towarów – wybranych towarów | 54 |

| | |
|--|------------|
| Raport Zaprogramowanych Opakowań Zwrotnych – wszystkich opakowań | 55 |
| Raport Zaprogramowanych Opakowań Zwrotnych – wybranych opakowań | 56 |
| Raport Opisów Stałych | 57 |
| RAPORTY ZERUJĄCE | 58 |
| Raport Fiskalny Dobowy | 58 |
| Raport Kasjerów Zerujący – obrót wszystkich kasjerów | 59 |
| Raport Kasjerów Zerujący – obrót wybranego kasjera | 60 |
| Raport Sprzedanych Towarów Zerujący – obrót wszystkich towarów | 60 |
| Raport Sprzedanych Towarów Zerujący – obrót wybranych towarów | 61 |
| Raport Opakowań Zwrotnych Zerujący – obrót wszystkich opakowań | 62 |
| Raport Opakowań Zwrotnych Zerujący – obrót wybranych opakowań | 63 |
| PROGRAMOWANIE | 65 |
| Programowanie towaru PLU | 66 |
| Kasowanie towaru PLU | 68 |
| Programowanie opakowań zwrotnych | 69 |
| Kasowanie opakowań zwrotnych | 70 |
| Programowanie stawek VAT | 71 |
| Programowanie kasjerów | 72 |
| Programowanie czasu | 73 |
| Programowanie płatności | 74 |
| Programowanie nagłówka | 74 |
| Programowanie waluty obcej | 75 |
| Programowanie waluty ewidencyjnej | 77 |
| Programowanie przelicznika walut | 78 |
| Konfiguracja | 78 |
| Opcje ogólne | 78 |
| Opcje paragonu | 81 |
| Klawisze szybkie PLU | 83 |
| Klawisze [%-], [%+] | 84 |
| Port COM | 85 |
| Peryferie (WAGA, SKANER) | 85 |
| Komputer PC | 87 |
| Bluetooth (opcja) | 88 |
| Włącz/wyłącz | 88 |
| Usuń połączenie | 89 |
| Połącz z PC | 89 |
| Połącz z DBS | 91 |
| Szufłada kasowa | 92 |
| POŁĄCZENIE Z PC | 93 |
| TESTY | 94 |
| POMOC | 96 |
| Drukuj status | 96 |
| Drukuj konfigurację | 96 |
| Drukuj MENU | 97 |
| Wyświetl czas | 97 |
| Wersja programu | 97 |
| KOMUNIKATY ZGŁASZANE PRZEZ KASĘ | 99 |
| PRZYKŁADOWE WYDRUKI | 103 |
| SPECYFIKACJA KASY | 112 |
| OŚWIADCZENIE PRODUCENTA | 113 |

WPROWADZENIE

Niniejsza instrukcja przeznaczona jest dla użytkowników kasy Maluch Plus. Przed przystąpieniem do pracy zalecamy dokładnie przeczytać niniejszą instrukcję.

Uwagi wstępne

- Nowo zakupioną kasę należy umieścić w miejscu osłoniętym przed działaniem promieni słonecznych, nienarażonym na działanie kurzu, wilgoci i wysokiej temperatury. Nie ustawiać kasy w pobliżu grzejników.
- Nie wolno dotykać klawiszy mokrymi rękami.
- Kasę należy chronić przed zalaniem. W przypadku, gdy do wnętrza kasy dostanie się płyn należy wyłączyć kasę i wezwać serwis.
- Kasę należy czyścić przy użyciu czystej i miękkiej ściereczki. Brud w szczelinach należy usunąć sprężonym powietrzem.
- Nie używać do czyszczenia benzyny, rozpuszczalników lub innych aktywnych środków chemicznych.
- Kasa jest zasilana zasilaczem impulsowym podłączonym do sieci 230V/50Hz. Napięcie zasilające kasę wynosi 9V. Zaleca się stosowanie zasilacza oryginalnie dołączanego do kasy (9V/1A/9W). W przypadku stosowania innych zasilaczy powinny one mieć napięcie 9V i prąd znamionowy 1A oraz moc 9W, polaryzacja: „+” wewnątrz.
- Zasilacz impulsowy kasy nie posiada wyłącznika sieciowego, dlatego też powinien być podłączony do gniazdka znajdującego się w pobliżu kasy i niezastłoniętego innymi sprzętami lub przedmiotami.
- Instalacja elektryczna (gniazdko), do którego podłączony będzie zasilacz kasy powinna być chroniona od zwarć zainstalowanym na przewodzie fazowym bezpiecznikiem o prądzie znamionowym nie większym niż 16A.
- W przypadku, gdy kasa znajdowała się w niższej temperaturze, to po przetransportowaniu jej do pomieszczenia o wyższej temperaturze zabrania się używania urządzenia przez około 1 godzinę (czas niezbędny do odparowania rosy związanej z kondensacją pary wodnej po zmianie temperatury). Nie zastosowanie się do powyższego zalecenia może spowodować zakłócenia w pracy kasy, a nawet do jej uszkodzenia.
- W przypadku wykorzystywania kasy sporadycznie tj. pracuje dziennie 30 minut a pozostały czas jest wyłączana lub jako rezerwowej, należy okresowo (raz na miesiąc) podłączać kasę na 12 godzin do sieci 230V – kasa musi być uruchomiona np. w trybie 5) *Połączenie z PC*. Zapobiegnie to rozładowaniu wewnętrznej baterijki [2,4V] podtrzymującej zaprogramowane dane.
- W przypadku używania kasy niezgodnie z powyższymi zaleceniami firma DATECS-POLSKA lub jej przedstawiciel nie odpowiada za wyniki awarie i nieprawidłowości w działaniu kasy.



To oznakowanie informuje, że produktu nie wolno wyrzucać razem z innymi odpadami. Polskie prawo zabrania pod karą grzywny łączenia zużytego sprzętu elektrycznego i elektronicznego wraz z innymi odpadami. Należy go przekazać do odpowiedniego punktu, który zajmuje się zbieraniem i recyklingiem urządzeń elektrycznych i elektronicznych.

ZAWARTOŚĆ PUDEŁKA

W standardowym wyposażeniu kasy znajduje się:

- Kasa rejestrująca Maluch Plus,
- Treningowa rolka papieru sztuk 2,
- Zasilacz sieciowy impulsowy 9V/1A,
- Kabel do komunikacji z komputerem,
- Książka Kasy,
- Płyta CD z programem do odczytu pamięci fiskalnej OPF,
- Instrukcja programowania i obsługi kasy.



BUDOWA KASY

Kasa rejestrująca Maluch Plus jest urządzeniem przeznaczonym do rejestracji sprzedaży stacjonarnej oraz przenośnej, gdzie niewielkie gabaryty ułatwiają organizację punktu sprzedaży oraz przenoszenie urządzenia. Zwarta konstrukcja wyposażona w mechanizm drukujący typu "WRZUĆ I PRACUJ", dwa alfanumeryczne wyświetlacze sprawiają, że użytkowanie kasy staje się proste. Wydajny akumulator litowo-jonowy o pojemności 2.0 Ah umożliwia wydrukowanie ponad 1000 paragonów (30 liniowych w temperaturze +20°C), dzięki czemu kasa staje się urządzeniem mobilnym. Kasa wyposażona jest w port RS-232, co umożliwia podłączenie jednocześnie jednego z urządzeń: komputer, skaner kodów kreskowych, waga elektroniczna, szuflada.

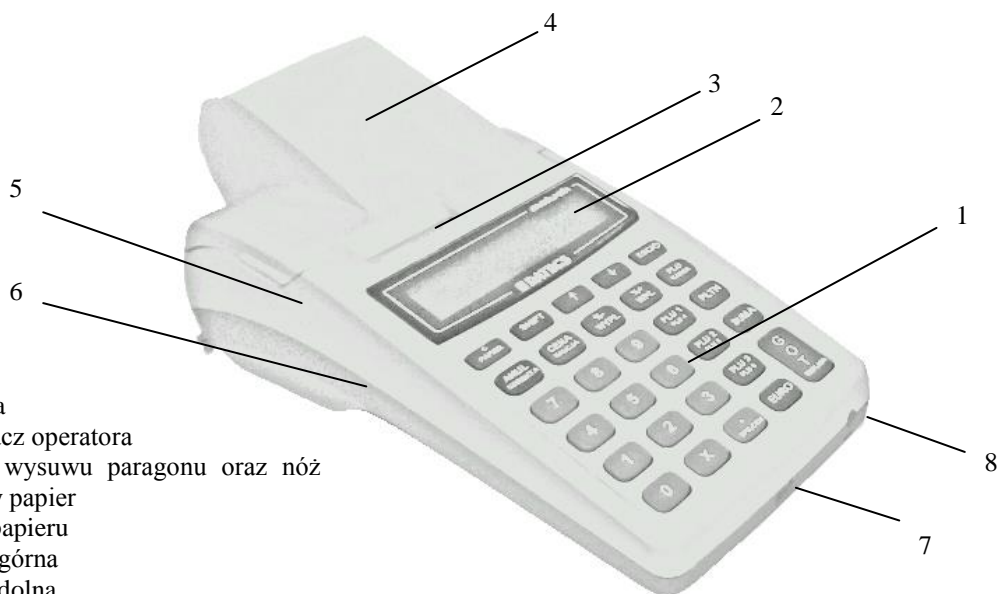

1. Klawiatura
2. Wyświetlacz operatora
3. Szczelina wysuwu paragonu oraz nóż odcinający papier
4. Pokrywa papieru
5. Obudowa górna
6. Obudowa dolna
7. Złącze komunikacyjne
8. Gniazdo zasilania

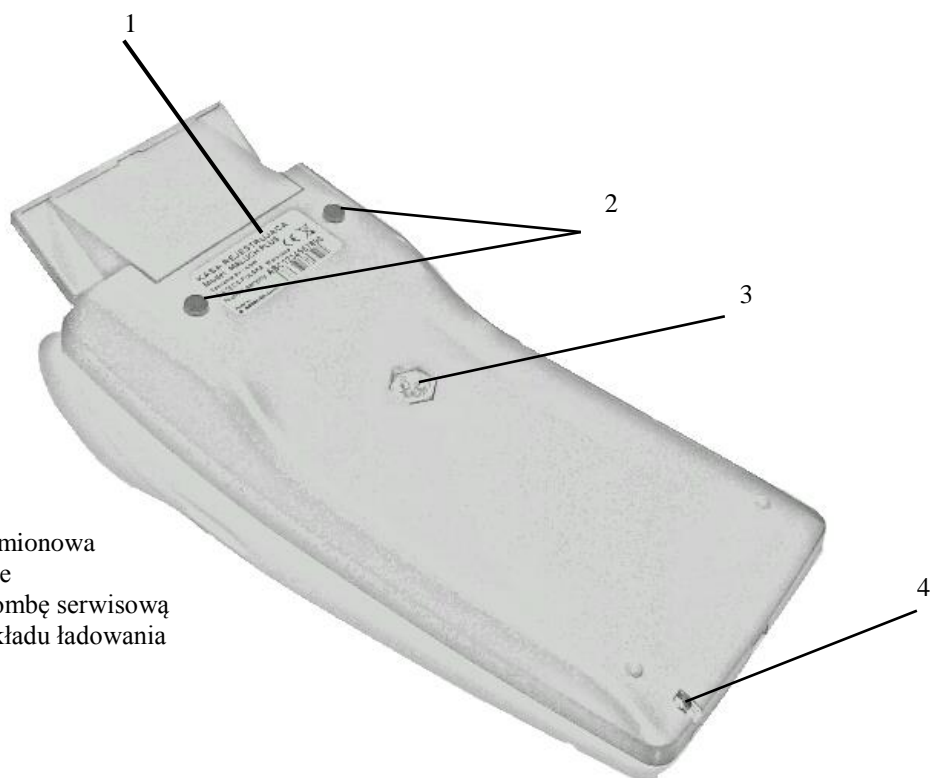

1. Tabliczka znamionowa
2. Nóżki gumowe
3. Miejsce na plombę serwisową
4. Dioda LED układu ładowania

Klawiatura





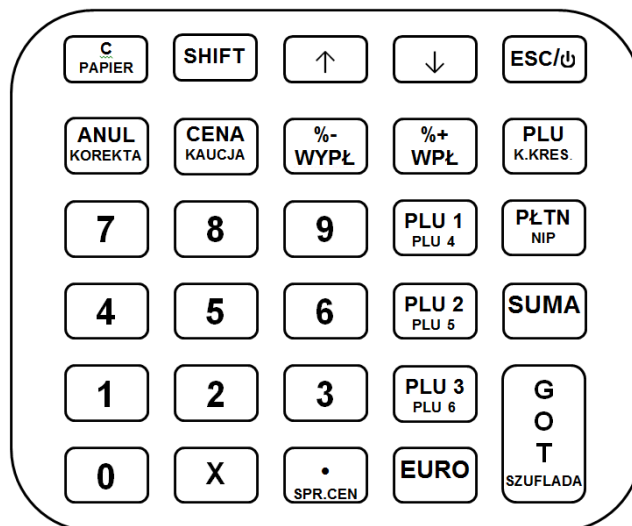

Kasa rejestrująca Maluch Plus została wyposażona w dwadzieścia dziewięć klawiszy. Niektóre klawisze posiadają dwa poziomy, to znaczy, że standardowo do klawisza przypisana jest funkcja podstawowa natomiast poprzedzenie klawisza klawiszem [SHIFT] spowoduje, że zadziała on z funkcją dodatkową.

Poniższy rysunek przedstawia rozmieszczenie klawiszy:



Poniżej przedstawiono opis poszczególnych klawiszy.

| KLAWISZ | FUNKCJA KLAWISZA |
|---------|--|
| | Anulacja wprowadzonych danych, usunięcie błędów i komunikatów - funkcja podstawowa. Wysuw papieru - funkcja dodatkowa. |
| | Wybór drugiego poziomu klawiatury, funkcji dodatkowych. |
| | Przewijanie poszczególnych pól menu w górę i w dół. |
| | Włącznik kasy/powrót do poprzedniego menu, usunięcie błędów i komunikatów. |
| | Anulacja ostatniej sprzedanej pozycji - funkcja podstawowa. Korekta wybranej pozycji na paragonie, anulacja paragonu – funkcja dodatkowa. |
| | Rabat procentowy od pojedynczej pozycji lub całego paragonu podczas otwartego paragonu - funkcja podstawowa. Rejestracja wypłacanej gotówki z szuflady, działa w trybie sprzedaży przy zamkniętym paragonie - funkcja podstawowa. Rabat kwotowy od pojedynczej pozycji lub całego paragonu podczas otwartego paragonu - funkcja dodatkowa. |
| | Marża procentowa do pojedynczej pozycji lub całego paragonu podczas otwartego paragonu - funkcja podstawowa. Rejestracji wpłacanej gotówki do szuflady, działa w trybie sprzedaży przy zamkniętym paragonie - funkcja podstawowa. Marża kwotowa do pojedynczej pozycji lub całego paragonu podczas otwartego paragonu - funkcja dodatkowa. |
| | Klawisze szybkiej sprzedaży [PLU1], [PLU2], [PLU3] - funkcja podstawowa. Klawisze szybkiej sprzedaży [PLU4], [PLU5], [PLU6] - funkcja dodatkowa. |
| | Zatwierdzenie wprowadzonego numeru PLU - funkcja podstawowa. Zatwierdzenie wprowadzonego kodu kreskowego - funkcja dodatkowa. |
| | Zatwierdzenie wprowadzonej ilości towaru, pobór masy z wagi. |

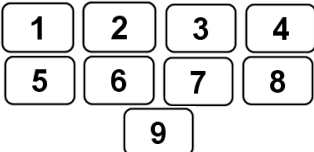
| | |
|---|--|
|  | Kropka dziesiąta przy wprowadzaniu wartości - funkcja podstawowa. |
| | Sprawdzenie ceny towaru - funkcja dodatkowa. |
|  | Wybór formy płatności bezgotówkowej. |
| | Wpisanie NIP-u klienta podczas transakcji – funkcja dodatkowa. |
|  | Zatwierdzenie płatności w walucie dodatkowej np. EURO – funkcja podstawowa. |
| | Zatwierdzenie płatności w drugiej walucie dodatkowej np. USD – funkcja dodatkowa. |
|  | Zatwierdzenie wprowadzonej ceny towaru - funkcja podstawowa. |
| | Rozliczenie opakowań zwrotnych - funkcja dodatkowa. |
|  | Podsumowanie wstępne paragonu w walucie podstawowej, walutach dodatkowych. |
|  | Zatwierdzenie płatności w walucie podstawowej np. PLN, zatwierdzenie opcji wyboru w pozostałych funkcjach kasy – funkcja podstawowa. |
| | Otwarcie szuflady - funkcja dodatkowa. |
|  | Klawisz numeryczny lub alfanumeryczny podczas programowania tekstów – funkcja podstawowa. |
| | Sprawdzenie poziomu naładowania akumulatora i wyświetlenie czasu – funkcja dodatkowa. |
|  | Klawisze numeryczne lub alfanumeryczne podczas programowania tekstów. |

Niektóre klawisze w trybie programowania mają dodatkowe funkcje, które opisane są w rozdziale *PROGRAMOWANIE*.

Wyświetlacz operatora

W kasie zastosowano podświetlany wyświetlacz operatora, który może wyświetlić w dwóch liniach po 16 znaków alfanumerycznych. Kasa posiada funkcję oszczędzania energii, która powoduje wyłączenie podświetlenia po określonym czasie bezczynności. Naciśnięcie dowolnego klawisza powoduje ponowne włączenie podświetlenia wyświetlacza.

Wyświetlacz klienta

Kasa wyposażona jest również w wyświetlacz klienta, który może wyświetlić w dwóch liniach po 16 znaków alfanumerycznych. Na wyświetlaczu klienta wyświetlane są informacje o sprzedaży. W pozostałych trybach wyświetlacz jest nieaktywny.

Złącza komunikacyjne

Kasa Maluch Plus wyposażona jest w złącze komunikacyjne RS-232, które realizuje transmisję szeregową danych na odległość nie większą niż 15m (odległość ta uzależniona jest od warunków zewnętrznych). Umożliwia podłączenie jednocześnie jednego z urządzeń: komputer, waga elektroniczna, skaner kodów kreskowych, szuflada.



Złącze RS-232

Gniazdo zasilania

Złącze RS232 i wyprowadzone sygnały.

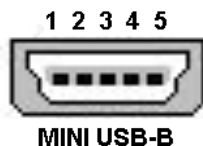

| Pin | Sygnal |
|-----|----------------------------|
| 1 | 12V DC (otwarcie szuflady) |
| 2 | RxD |
| 3 | TxD |
| 4 | GND |
| 5 | GND |

Kasę można połączyć z komputerem przy użyciu kabla komunikacyjnego, który jest w standardowym wyposażeniu kasy. Kasa współpracuje z komputerem w trybie rejestracji sprzedaży, (gdy jest zalogowany kasjer) oraz w trybie komunikacji: *Połączenie z PC*. Poprzez złącze RS-232 wykorzystując odpowiednie oprogramowanie można zaprogramować kasę, natomiast poprzez program udostępniony przez producenta można również odczytać dane z pamięci fiskalnej – Program Datecs OPF.

Kasa przygotowana jest do współpracy ze skanerem kodów kreskowych poprzez złącze RS232. Skaner powinien być wyposażony we własne zasilanie, kasa nie podaje napięcia zasilania na złącze komunikacyjne.

Kasa posiada możliwość współpracy z wagą elektroniczną, która komunikuje się z kasami za pomocą protokołu ANGEL AP-1. Masę z wagi pobiera się klawiszem [X], należy to uczynić przed rozpoczęciem rejestracji danego produktu.

Komunikacja Bluetooth (opcja)

Kasa posiada możliwość bezprzewodowej (radiowej) komunikacji krótkiego zasięgu Bluetooth klasy II z urządzeniami zewnętrznymi. Dzięki zastosowaniu tej technologii wyeliminowano konieczność stosowania kabli komunikacyjnych do programowania urządzenia. Maksymalny zasięg adaptera Bluetooth wynosi do 10 metrów w otwartej przestrzeni, w zależności od otoczenia może się zmieniać.



Zasilanie sieciowe kasy

Kasa została wyposażona w zasilacz sieciowy 230V, 50Hz o napięciu wyjściowym 9V, prądzie 1A i mocy 9W. Na przedniej ścianie obudowy dolnej znajduje się gniazdo zasilacza z „+” wewnętrznym. Do zasilania kasy powinien być stosowany oryginalny zasilacz impulsowy lub inny o takim samym napięciu 9V, prądzie znamionowym 1A i mocy 9W. Zasilacz kasy nie jest wyposażony w wyłącznik odcinający napięcie sieciowe, dlatego też, gdy nie jest on używany do zasilania kasy powinien być odłączony od gniazdka sieciowego.

Zasilacz kasy jest nierozbieralny. Wszelkie naprawy zasilacza mogą spowodować uszkodzenie kasy lub stworzyć zagrożenie pożarowe oraz powodują utratę gwarancji na zasilacz oraz kasę. W przypadku uszkodzenia zasilacza należy wymienić go na nowy lub zastosować inny zasilacz posiadający certyfikat CE i mający takie same parametry jak zasilacz oryginalny.

Zasilanie akumulatorowe

Kasa została wyposażona w akumulator Li-Ion o pojemności 2000 mAh i napięciu 7.4V. Jest to akumulator bezobsługowy, co oznacza, że jego obudowa jest szczelnie zamknięta i nie ma konieczności uzupełniania zawartości akumulatora. **Okres gwarancji na akumulator wynosi 6 miesięcy (pkt. 1, pkt. 3 Karty Gwarancyjnej zawartej w Książce Kasy).**

Wymiana akumulatora

Akumulator jest zamontowany wewnątrz kasy a złącze nie jest dostępne dla użytkownika. W przypadku uszkodzenia akumulatora należy wymienić go na nowy.

Ładowanie i użytkowanie akumulatora

- Ładowanie akumulatora odbywa się w kasie wówczas, gdy zasilacz jest podłączony do kasy oraz do sieci elektrycznej 230V/50Hz.
- O ładowaniu akumulatora kasy informuje znajdująca się na obudowie dolnej (przy gnieździe zasilacza) dioda LED (świeci się ciągle na czerwono, gdy zasilacz jest podłączony do sieci 230V a akumulator jest ładowany). Stan naładowania akumulatora można sprawdzić w trybie testów (7)TESTY KASY/13)Zasilania bat.) lub w trybie sprzedaży po naciśnięciu klawisza [SHIFT] i [0], po odłączeniu zasilacza. Maksymalny stan naładowania akumulatora jest sygnalizowany zaświeceniem się zielonej diody LED. Aczkolwiek może zaistnieć taka sytuacja, że zielona dioda nie zaświeci się, gdy kasa jest uruchomiona wówczas, aby dioda zaświeciła się na zielono należy wyłączyć kasę i poczekać.
- W przypadku, gdy czerwona dioda LED pulsuje, jest to informacja o uszkodzeniu układu ładowania lub akumulatora (napięcie na akumulatorze poniżej 4.0V).

Stosowanie akumulatora w kasie powinno opierać się na następujących zasadach:

1. Praca na kasie stale podłączonej do zasilacza nie grozi uszkodzeniem akumulatora (przeładowaniem), ale powoduje szybsze jego zużycie, dlatego też zaleca się, aby kasa działała na zasadzie cykli ładowania i rozładowywania akumulatora.
2. Akumulator jest **rozładowywany** również w przypadku wyłączenia kasy (naturalny upływ akumulatora).

UWAGA! Przed pierwszym użyciem kasy akumulator główny powinien być ładowany ok. 6 godzin a kasa powinna być uruchomiona np. w trybie 5)POŁĄCZENIE Z PC aby nastąpiło naładowanie wewnętrznej baterii RAM. W każdej nowej kasie zaleca się wykonanie dwóch cykli naładowania i rozładowania akumulatora.

Zasilanie z instalacji samochodowej (opcja)

Kasę MALUCH PLUS można zasilić z instalacji samochodowej 12v lub 24 V poprzez dodatkowy zasilacz samochodowy (9V, 1A, 9W).



UWAGA! Aby uchronić kasę przed gwałtownymi skokami napięcia, podłączaj zasilacz samochodowy dopiero po uruchomieniu silnika pojazdu!

PRZYGOTOWANIE KASY DO PRACY***Zakładanie taśmy papierowej***

W kasie powinien być stosowany papier termiczny o szerokości 28 mm (+/- 1 mm) i długości maksymalnej 20 mb. Dokumenty drukowane przez kasę typu Raporty Fiskalne Dobowe, Raporty Fiskalne Miesięczne, Raport Rozliczeniowy powinny być przechowywane przez okres zgodny z aktualnymi przepisami prawa, dlatego też papier powinien posiadać odpowiednią jakość i trwałość (czytelność zapisów). Te cechy powinny być potwierdzone przez producenta papieru wraz z określeniem warunków, w jakich zadrukowany papier powinien być przechowywany. Sposób przechowywania papieru decyduje o trwałości (czytelności) zapisów na nim dokonanych, tak więc w interesie podatnika jest stosowanie papieru wysokiej jakości i przechowywanie go w warunkach określonych przez producenta. Firma Datecs-Polska Sp. z o. o. zaleca stosowanie papieru termicznego produkcji firmy DRESCHER-EMERSON, którego warunki przechowywania wymagają temperatury od 17 do 25°C, wilgotności względnej 40-60%, oraz ochrony przed substancjami chemicznymi (rozpuszczalnikami, alkoholem, eterem) oraz światłem słonecznym i ultrafioletowym.

Aby założyć rolkę papieru należy:

- Otworzyć pokrywę drukarki.



- Otworzyć mechanizm dociskowy z wálkiem.

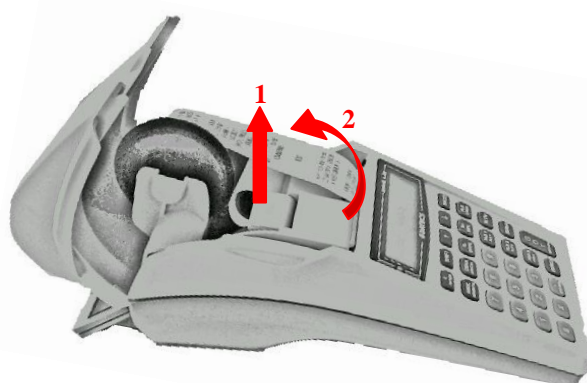

- Usunąć pozostałości po starych rolkach papieru – gilzy.

- Odwinąć około 20cm nowych rolek papieru i zainstalować je w komorze papieru, zamknąć mechanizm, dociskowy z wálkiem zgodnie z rysunkiem – rolki muszą się rozwijać od dołu!



- Wystający koniec papieru prawej roli nawinąć na szpulę tak, aby papier nawijał się od góry.

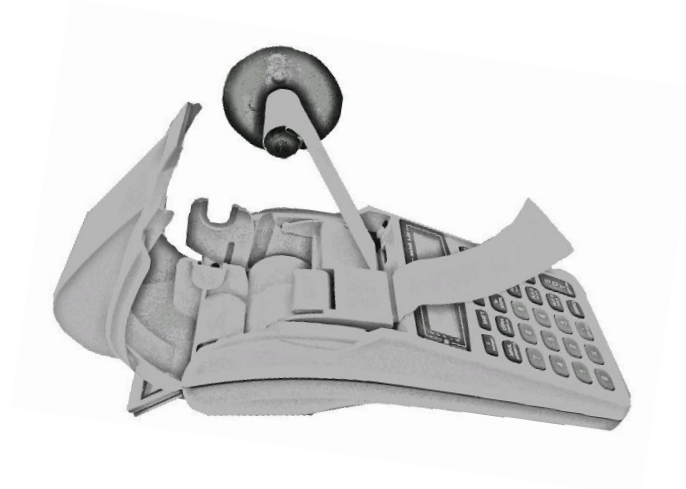

- Umieścić szpulę w mechanizmie zwijacza tak jak pokazano na rysunku.



- Zamknąć pokrywę papieru.
- Oderwać wystający koniec lewej rolki papieru wykorzystując do tego ząbkowany, metalowy nóż odcinający.

UWAGA! Papier termiczny należy wymieniać w momencie pojawienia się zabarwionej krawędzi na rolce!

URUCHOMIENIE KASY

Zasada działania kasy

W kasie zastosowano menu tekstowe, dzięki czemu obsługa urządzenia jest prosta. Menu podzielone jest na grupy tematyczne. Do przewijania menu stosuje się klawisze [↑] lub [↓], wybraną opcję zatwierdza się klawiszem [GOT]. Klawiszem [ESC] wychodzimy o jeden poziom wyżej w menu.

W górnym wierszu jest wyświetlana aktywna funkcja a w dolnym funkcje podrzędne dla danej funkcji. Poniżej przedstawiono schemat głównego menu, poszczególne elementy menu zostaną omówione w dalszych rozdziałach.

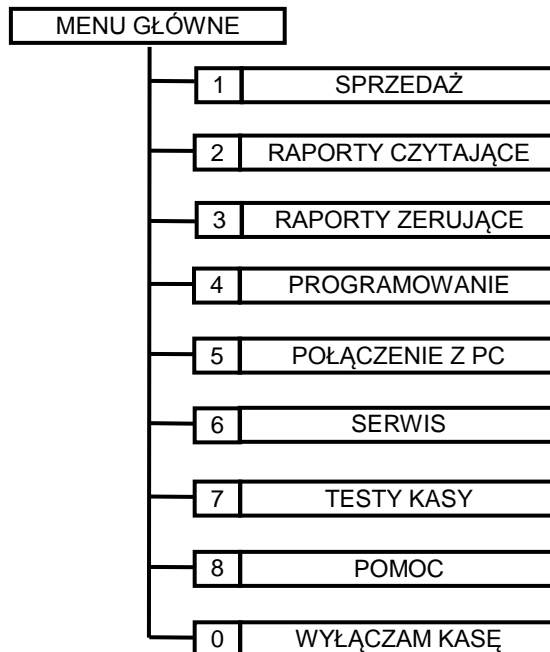

UWAGA! Do wyboru funkcji można zastosować indeksy liczbowe znajdujące się przy poszczególnych funkcjach.

Włączenie/Wyłączenie kasy

Kasa Maluch Plus jest zasilana z sieci elektrycznej 230V/50Hz poprzez zasilacz sieciowy 9V/1A/9W lub z własnego akumulatora. W celu uruchomienia kasy należy przycisnąć klawisz [ESC] i przytrzymać go przez ok. 3 s. Wówczas na wyświetlaczu pojawi się komunikat *Czekaj...* a następnie:

<< MENU GŁÓWNE >>
1) Sprzedaż

W celu wyłączenia kasy będąc w menu głównym należy przewinąć menu klawiszem [↑] aż wyświetli się funkcja *WYŁĄCZAM KASĘ*

<< MENU GŁÓWNE >>
0) Wyłączam kasę

i zatwierdzić klawiszem [GOT] lub należy wcisnąć klawisz [0].

Kasjerzy

Kasa obsługuje 30 kasjerów. Fabrycznie ustawiono nazwy kasjerów z zakresu KASJER1...KASJER30 i odpowiednio do nich są przyporządkowane hasła 1-30 (KASJER1 ma hasło 1, KASJER2 ma hasło 2 itd.) Kasjerzy są identyfikowani unikalnym hasłem. Na kasie jednocześnie może być aktywnych 30 kasjerów. W zależności od numeru kasjera ograniczony jest dostęp do poszczególnych funkcji.

W tabeli poniżej przedstawiono funkcje kasy oraz kasjerów, którzy mają dostęp do poszczególnych funkcji







| KASJER | DOSTĘPNA FUNKCJA |
|---------------|---|
| KASJER 1-30 | Sprzedaż |
| KASJER 24-30 | Raporty czytające |
| KASJER 26-30 | Raporty zerujące |
| KASJER 28-30 | Programowanie |
| BEZ LOGOWANIA | Połączenie z PC / Testy kasy / Pomoc |

UWAGA! Programowanie haseł kasjerów pozwoli na zabezpieczenie przed niepożądaną ingerencją osób nieupoważnionych.

Logowanie kasjera

W celu zalogowania się do dowolnego trybu należy włączyć kasę, następnie przy pomocy klawiszy [↑] lub [↓] wybrać dowolną funkcję i zatwierdzić ją klawiszem [GOT], kasa zażąda podania hasła. Fabryczne hasła są z zakresu 1-30. Wpisane hasło należy zatwierdzić klawiszem [GOT].

W poniższej tabeli przedstawiono procedurę logowania kasjera.

| | PROCEDURA | KŁAWISZE DO NACIŚNIĘCIA | KOMUNIKATY WYŚWIETLACZA |
|-------------------|--------------------------------------|---|--------------------------------------|
| LOGOWANIE KASJERA | Włączenie kasy |  | << MENU GŁÓWNE >> 1) Sprzedaż |
| | Wybór trybu |  lub  | << MENU GŁÓWNE >> 3) Rap.zerujące |
| | Zatwierdzenie wyboru klawiszem [GOT] |  | Wprowadź hasło: _____ |
| | Wprowadzenie hasła np. 30 |   | Wprowadź hasło: _____** |
| | Zatwierdzenie hasła klawiszem [GOT] |  | << RAP.ZERUJĄCE >> 1) Dobowy |

UWAGA! Istnieje możliwość wyłączenia funkcji logowania kasjerów, patrz tryb *Programowanie / Konfiguracja / Opcje ogólne / System kasjerski*.

Wysuw papieru







W celu wysunięcia papieru należy wcisnąć klawisz [SHIFT] a następnie klawisz [PAPIER]. Kasa wysunie papier o jedną linię, aby wysunąć papier więcej niż jedna linia operację należy powtórzyć.

FUNKCJA SPRZEDAŻ

Logowanie kasjera

W celu zalogowania się do trybu sprzedaży należy włączyć kasę, następnie przy pomocy klawiszy [↑] lub [↓] wybrać funkcję *SPRZEDAŻ* i zatwierdzić ją klawiszem [GOT], kasa zażąda podania hasła. Fabryczne hasła są z zakresu 1-30. Wpisane hasło należy zatwierdzić klawiszem [GOT].

Poniższa tabela przedstawia procedurę logowania do trybu sprzedaży.

| | PROCEDURA | KLAWISZE DO NACIŚNIĘCIA | KOMUNIKATY WYŚWIETLACZA |
|-------------------|---------------------------|---|---|
| LOGOWANIE KASJERA | Włączenie kasy |  | <div style="border: 1px solid black; padding: 5px; background-color: #f0f0f0;"> << MENU GŁÓWNE >> 1) Sprzedaż </div> |
| | Wybór trybu |  lub  | <div style="border: 1px solid black; padding: 5px; background-color: #f0f0f0;"> << MENU GŁÓWNE >> 1) Sprzedaż </div> |
| | Zatwierdzenie wyboru |  | <div style="border: 1px solid black; padding: 5px; background-color: #f0f0f0;"> Wprowadź hasło: ----- </div> |
| | Wprowadzenie hasła np. 30 |   | <div style="border: 1px solid black; padding: 5px; background-color: #f0f0f0;"> Wprowadź hasło: -----** </div> |
| | Zatwierdzenie hasła |  | <div style="border: 1px solid black; padding: 5px; background-color: #f0f0f0;"> 0.00 </div> |

UWAGA! Istnieje możliwość wyłączenia funkcji logowania kasjerów, patrz tryb *Programowanie / Konfiguracja / Opcje ogólne / System kasjerski*.











Otwarcie szuflady

W celu otwarcia szuflady poza paragonem należy w trybie sprzedaży nacisnąć klawisz [SHIFT] a następnie klawisz [GOT]. W trakcie sprzedaży kasa automatycznie otwiera szufladę po zakończeniu paragonu. Kasa współpracuje z szufladą tylko, gdy jest podłączony do kasy zasilacz.

Wpłata do kasy

W celu szczegółowego rozliczania kasjerów w kasie zastosowano funkcję wpłaty gotówki do kasy. Są to pieniądze przeznaczone na wydawanie reszty jak również rozliczanie opakowań zwrotnych, tak zwane „Pogotowie kasowe”. Wpłatę do kasy można wykonać tylko, gdy paragon jest zamknięty. Po zatwierdzeniu wpłaty kasa wydrukuje potwierdzenie wpłaty i na wyświetlaczu operatora wyświetli odpowiedni komunikat. Kasa pozwala dokonywać wpłat w walucie podstawowej oraz w maksymalnie dwóch walutach dodatkowych. W celu dokonywania wpłat w walutach dodatkowych należy zdefiniować waluty dodatkowe i ich przelicznik.











W poniższej tabeli przedstawiono procedurę wykonania wpłaty do kasy.

| | PROCEDURA | KLAWISZE DO NACIŚNIĘCIA | KOMUNIKATY WYŚWIETLACZA |
|----------------|---|---|--|
| WPLATA DO KASY | Wprowadzenie kwoty wpłaty np. 12zł |   |  |
| | Zatwierdzenie kwoty |  |  |
| | W tym momencie można za pomocą klawiszy [↑] lub [↓] wybrać walutę, w jakiej dokonujemy wpłaty |  lub  |  |
| | Zatwierdzenie wyboru |  |  |

Wyplata z kasy

W celu szczegółowego rozliczania kasjerów w kasie zastosowano funkcję wypłaty gotówki z kasy. Są to pieniądze pobierane z kasy w trakcie zmiany np. aby w kasie nie znajdowało się zbyt dużo gotówki lub przeznaczone na płatności za dostarczony towar. Wypłatę z kasy można wykonać tylko, gdy paragon jest zamknięty. Po zatwierdzeniu wypłaty kasa wydrukuje potwierdzenie wypłaty i na wyświetlaczu operatora wyświetli się odpowiedni komunikat. Kasa pozwala dokonywać wypłat w walucie podstawowej oraz w maksymalnie dwóch walutach dodatkowych. W celu dokonywania wypłat w walutach dodatkowych należy zdefiniować waluty dodatkowe i ich przelicznik.

W poniższej tabeli przedstawiono procedurę wykonania wypłaty z kasy.

| | PROCEDURA | KLAWISZE DO NACIŚNIĘCIA | KOMUNIKATY WYŚWIETLACZA |
|----------------|--|---|--|
| WYPLATA Z KASY | Wprowadzenie kwoty wypłaty np. 10zł |   |  |
| | Zatwierdzenie wypłaty |  |  |
| | W tym momencie można za pomocą klawiszy [↑] lub [↓] wybrać walutę, w jakiej dokonujemy wypłaty |  lub  |  |
| | Zatwierdzenie wyboru |  |  |

Operacje sprzedaży

Kasa umożliwia w trakcie paragonu wykonanie następujących operacji:

- sprzedaż artykułu,
- sprzedaż opakowania zwrotnego,
- zwrot opakowania zwrotnego,
- korekta ostatniej pozycji,
- korekta wybranej pozycji,
- korekta opakowania zwrotnego,
- anulacja całego paragonu,
- rabat procentowy od pozycji,
- rabat procentowy od sumy paragonu,
- rabat kwotowy od pozycji,
- rabat kwotowy od sumy paragonu,
- marża procentowa do pozycji,
- marża procentowa do sumy paragonu,
- marża kwotowa do pozycji,
- marża kwotowa do sumy paragonu,
- podsumowanie paragonu w walutach,
- zakończenie paragonu formami płatności bezgotówkowymi (karta, bon, przelew, czek),
- zakończenie paragonu w walutach obcych.

W dalszej części instrukcji przedstawiono przykładową sprzedaż wraz z operacjami dodatkowymi, jakie kasa może realizować w trakcie sprzedaży.

Przeglądanie sprzedaży na wyświetlaczu

Kasa umożliwia przeglądanie operacji sprzedaży na wyświetlaczu w trakcie otwartego paragonu. Wywołanie przeglądania oraz przewijanie pozycji odbywa się poprzez naciśnięcie klawisza [↓] lub [↑]. Podświetloną pozycję możemy anulować poprzez naciśnięcie klawisza [ANUL] lub sprawdzić informacje o sprzedanym produkcie. Aby obejrzeć szczegółowe dane o sprzedaży produktu należy z listy wybrać towar, który chcemy sprawdzić, zatwierdzić wybór klawiszem [GOT] a następnie przy pomocy klawisza [↓] lub [↑] możemy sprawdzić numer PLU, kod kreskowy, nazwę artykułu, cenę jednostkową, ilość sprzedaży danej pozycji i sumę sprzedaży danej pozycji na paragonie. Aby opuścić tryb przeglądania należy wcisnąć klawisz [ESC].



Sprawdzenie poziomu naładowania akumulatora

W celu sprawdzenia poziomu naładowania akumulatora lub wyświetlenia aktualnego czasu w trybie sprzedaży należy nacisnąć klawisz [SHIFT] następnie klawisz [0]. Kasa wyświetli poziom naładowania akumulatora a po chwili wyświetli aktualny czas. W celu wyjścia z trybu czasu należy nacisnąć klawisz [ESC].

Sprzedaż przy pomocy klawiszy szybkiej sprzedaży

Kasa wyposażona jest w trzy klawisze szybkiej sprzedaży, które posiadają dwa poziomy. Poziom pierwszy obsługuje towary przypisane do klawiszy [PLU1]-[PLU3] natomiast poziomy drugi, wywołany poprzez wciśnięcie klawisza [SHIFT] przed klawiszem szybkiej sprzedaży, powoduje wywołanie artykułów przypisanych do klawiszy [PLU4]-[PLU6]. Do klawiszy szybkiej sprzedaży możemy przypisać dowolny artykuł z bazy towarowej.

Przykład: Sprzedaż artykułu MLEKO przypisanego do klawisza szybkiej sprzedaży [PLU3] z zaprogramowaną ceną 3.00zł.

| | PROCEDURA | KLAWISZE DO NACIŚNIĘCIA | KOMUNIKATY WYŚWIETLACZA |
|----------|----------------|---|--|
| SPRZEDAŻ | Wybór artykułu |  |  |

| | | | |
|----------------------|-----------------------|-------------------------|---------------------|
| ZAKOŃCZENIE PARAGONU | Podsumowanie paragonu | SUMA | PODSUMA 3.00 |
| | Zakończenie paragonu | G O T SZUFLADA | GOTÓWKA PLN 3.00 |

Przykład: Sprzedaż artykułu MASŁO przypisanego do klawisza szybkiej sprzedaży [PLU5] z zaprogramowaną ceną 2.50zł.

| | PROCEDURA | KLAWISZE DO NACIŚNIĘCIA | KOMUNIKATY WYŚWIETLACZA |
|----------------------|--|-------------------------|-------------------------|
| SPRZEDAŻ | Wybór drugiego poziomu klawiatury i wciśnięcie klawisza [PLU5] | SHIFT PLU 2 PLU 5 | MASŁO 2.50 |
| ZAKOŃCZENIE PARAGONU | Podsumowanie paragonu | SUMA | PODSUMA 2.50 |
| | Zakończenie paragonu | G O T SZUFLADA | GOTÓWKA PLN 2.50 |

Przykład: Sprzedaż artykułu CUKIER przypisanego do klawisza szybkiej sprzedaży [PLU6] z ceną 1.50zł podaną z klawiatury.

| | PROCEDURA | KLAWISZE DO NACIŚNIĘCIA | KOMUNIKATY WYŚWIETLACZA |
|----------------------|---|-------------------------|-------------------------|
| SPRZEDAŻ | Podanie ceny artykułu 1.50zł | 1 . 5 0 SPR.CEN | 1.50 |
| | Zatwierdzenie ceny | CENA KAUCJA | Cena : 1.50 |
| | Wybór artykułu poprzez wybór drugiego poziomu klawiatury i wciśnięcie klawisza [PLU6] | SHIFT PLU 3 PLU 6 | CUKIER 1.50 |
| ZAKOŃCZENIE PARAGONU | Podsumowanie paragonu | SUMA | PODSUMA 1.50 |
| | Zakończenie paragonu | G O T SZUFLADA | GOTÓWKA PLN 1.50 |

Przykład: Sprzedaż artykułu CUKIER przypisanego do klawisza szybkiej sprzedaży [PLU6] z ceną 3,30zł podaną z klawiatury oraz ilością 5 sztuk.

| | PROCEDURA | KLAWISZE DO NACIŚNIĘCIA | KOMUNIKATY WYŚWIETLACZA |
|----------------------|---|--|--------------------------|
| SPRZEDAŻ | Podanie ceny artykułu | 3 · 3 0 SPR.CEN | 3.30 |
| | Zatwierdzenie ceny | CENA KAUCJA | Cena: 3.30 |
| | Wprowadzenie ilości sprzedawanego artykułu | 5 | 5.00 |
| | Zatwierdzenie ilości | X | Ilość 5.000 |
| | Wybór artykułu poprzez wybór drugiego poziomu klawiatury i wciśnięcie klawisza [PLU6] | SHIFT PLU 3 PLU 6 | CUKIER 16.50 |
| ZAKOŃCZENIE PARAGONU | Podsumowanie paragonu | SUMA | PODSUMA 16.50 |
| | Zakończenie paragonu | GOT SZUFLADA | GOTÓWKA PLN 16.50 |

Przykład: Sprzedaż artykułu CUKIER przypisanego do klawisza szybkiej sprzedaży [PLU6] z zaprogramowaną ceną 3.00 zł, w ilości 4 kg oraz kwotą od klienta 15.00 zł.

| | PROCEDURA | KLAWISZE DO NACIŚNIĘCIA | KOMUNIKATY WYŚWIETLACZA |
|----------------------|---|--|-------------------------|
| SPRZEDAŻ | Wprowadzenie ilości sprzedawanego artykułu 4 kg i zatwierdzenie wprowadzonej ilości | 4 X | Ilość 4.000 |
| | Wybór artykułu poprzez wybór drugiego poziomu klawiatury i wciśnięcie klawisza [PLU6] | SHIFT PLU 3 PLU 6 | CUKIER 3.00 |
| ZAKOŃCZENIE PARAGONU | Podsumowanie paragonu | SUMA | PODSUMA 12.00 |
| | Wpisanie kwoty otrzymanej od klienta | 1 5 · 0 0 SPR.CEN | 15.00 |
| | Zakończenie paragonu | GOT SZUFLADA | RESZTA PLN 3.00 |

Sprzedaż z wykorzystaniem numerów PLU

Kasa umożliwia sprzedaż artykułów za pomocą numerów PLU przypisanych do artykułów podczas programowania kasy.

Przykład: Wybór artykułu, CUKIER, który jako numer PLU ma przypisaną wartość 0006 z ceną zaprogramowaną 3,00zł.

| | PROCEDURA | KLAWISZE DO NACIŚNIĘCIA | KOMUNIKATY WYŚWIETLACZA |
|----------------------|------------------------------------|-------------------------|-------------------------|
| SPRZEDAŻ | Wpisanie numeru PLU artykułu | | |
| | Zatwierdzenie wybranego numeru PLU | | |
| ZAKOŃCZENIE PARAGONU | Podsumowanie paragonu | | |
| | Zakończenie paragonu | | |

Sprzedaż poprzez wybór artykułu z listy

Kasa umożliwia podczas wystawiania paragonu lub po zamknięciu paragonu przeglądanie zaprogramowanej bazy towarowej w celu np. sprawdzenia ceny towaru lub wyszukania artykułu i jego sprzedaży. Głównym celem zastosowania tej funkcji jest wyszukiwanie towarów, których nie pamiętamy numeru PLU lub kodu kreskowego. Funkcję wywołujemy poprzez naciśnięcie klawisza [SHIFT] a następnie klawisza kropka [.]

Przykład: Wybór artykułu SER z listy towarów zaprogramowanych w kasie.

| | PROCEDURA | KLAWISZE DO NACIŚNIĘCIA | KOMUNIKATY WYŚWIETLACZA |
|-------------------------|--|-------------------------|-------------------------|
| WYWOŁANIE LISTY | Wywołanie listy artykułów z bazy towarowej | | |
| PRZEGLĄDANIE LISTY | Za pomocą klawisza [↓] lub [↑] wybieramy towar SER | lub | |
| ZATWIERDZENIE SPRZEDAŻY | Zatwierdzenie artykułu do sprzedaży | | |

| | | | |
|----------------------|-----------------------|-------------------------|---------------------|
| ZAKOŃCZENIE PARAGONU | Podsumowanie paragonu | SUMA | PODSUMA 3.30 |
| | Zakończenie paragonu | G O T SZUFLADA | GOTÓWKA PLN 3.30 |

Kasa umożliwia podczas przeglądania listy na sprawdzenie ceny towaru poprzez naciśnięcie klawisza [CENA], wówczas wyświetli się nam okno z nazwą artykułu i ceną. Wyszukiwanie towarów może odbywać się również przy pomocy skanera kodów kreskowych. W tym celu należy nacisnąć klawisz [SHIFT] i [SPR.CEN] następnie zeskanować kod kreskowy z produktu za pomocą skanera.

Szybka sprzedaż - SICS

Kasa posiada możliwość sprzedaży z automatycznym zakończeniem paragonu płatnością gotówką, tak zwaną funkcję SICS (Single Item Cash Sale). Zminimalizowano ilość naciśniętych klawiszy, przez co w krótkim czasie można wystawić więcej paragonów. Zalecana jest dla użytkowników, którzy wystawiają duże ilości paragonów z jednym towarem na przykład bilety na koncert. Aby ta funkcja działała podczas programowania bazy artykułów należy w typie ceny wybrać opcję SICS+sztywna (dla artykułów z zaprogramowaną stałą ceną, bez możliwości jej zmiany w trakcie sprzedaży) lub SICS+otwarta (dla artykułów bez ceny lub z zaprogramowaną ceną i możliwością jej zmiany w trakcie sprzedaży).

Zasada działania tej funkcji polega na tym, że jeśli mamy zaprogramowany artykuł do sprzedaży, jako SICS wówczas sprzedaż takiego artykułu, jeśli jest to pierwsza pozycja na paragonie powoduje automatyczne zakończenie paragonu z formą zapłaty GOTÓWKA. Natomiast, jeśli artykuł zaprogramowany z funkcją SICS pojawi się, jako druga lub dalsza pozycja na paragonie to będzie traktowany jak standardowy PLU – bez funkcji SICS.

Przykład: Sprzedaż artykułu BILET - PLU1 z zaprogramowaną ceną 3,00zł i typem ceny SICS.

| | PROCEDURA | KLAWISZE DO NACIŚNIĘCIA | KOMUNIKATY WYŚWIETLACZA |
|----------|----------------|-------------------------|-------------------------|
| SPRZEDAŻ | Wybór artykułu | PLU 1 PLU 4 | GOTÓWKA PLN 3.00 |

Kasa automatycznie po naciśnięciu klawisza [PLU1] wydrukuje paragon.

Przykład: Sprzedaż artykułu BILET - PLU1 z ceną podaną z klawiatury 5,00zł i typem ceny SICS-otwarta.

| | PROCEDURA | KLAWISZE DO NACIŚNIĘCIA | KOMUNIKATY WYŚWIETLACZA |
|----------|-----------------------|-------------------------|-------------------------|
| SPRZEDAŻ | Podanie ceny artykułu | 5 . 0 0 SPR.CEN | 5.00 |
| | Zatwierdzenie ceny | CENA KAUCJA | Cena: 5.00 |
| | Wybór artykułu | PLU 1 PLU 4 | GOTÓWKA PLN 5.00 |

Kasa automatycznie po naciśnięciu klawisza [PLU1] wydrukuje paragon.

Przykład: Sprzedaż trzech sztuk artykułu BILET - PLU1 z ceną podaną z klawiatury 5,00zł i typem ceny SICS.

| | PROCEDURA | KLAWISZE DO NACIŚNIĘCIA | KOMUNIKATY WYŚWIETLACZA |
|----------|-------------------------|-------------------------|-------------------------|
| SPRZEDAŻ | Podanie ilości artykułu | 3 [SPR.CEN] 0 0 0 | 3.000 |
| | Zatwierdzenie ilości | X | Ilość 3.000 |
| | Podanie ceny artykułu | 5 [SPR.CEN] 0 0 | 5.00 |
| | Zatwierdzenie ceny | CENA KAUCJA | Cena: 15.00 |
| | Wybór artykułu | PLU1 PLU4 | GOTÓWKA PLN 15.00 |

Kasa automatycznie po naciśnięciu klawisza [PLU1] wydrukuje paragon.

Przykład: Sprzedaż na wagę artykułu SER – PLU2 z ceną podaną z klawiatury 5,00zł i typem ceny SICS.

| | PROCEDURA | KLAWISZE DO NACIŚNIĘCIA | KOMUNIKATY WYŚWIETLACZA |
|----------|------------------------|-------------------------|-------------------------|
| SPRZEDAŻ | Pobranie ilości z wagi | X | Ilość 1.125 |
| | Podanie ceny artykułu | 5 [SPR.CEN] 0 0 | 5.00 |
| | Zatwierdzenie ceny | CENA KAUCJA | Cena: 5.00 |
| | Wybór artykułu | PLU2 PLU5 | GOTÓWKA PLN 5.63 |

Kasa automatycznie po naciśnięciu klawisza [PLU2] wydrukuje paragon.

Przykład: Sprzedaż artykułu BILET – KOD 85121415 z ceną zaprogramowaną 5,00zł i typem ceny SICS.





| | PROCEDURA | KLAWISZE DO NACIŚNIĘCIA | KOMUNIKATY WYŚWIETLACZA |
|----------|--|--|-------------------------|
| SPRZEDAŻ | Sczytanie kodu kreskowego z artykułu przy pomocy skanera | Należy czytać kod kreskowy z artykułu przy pomocy skanera kodów kreskowych | GOTÓWKA PLN 5.00 |

Kasa automatycznie po sczytaniu kodu kreskowego wydrukuje paragon.









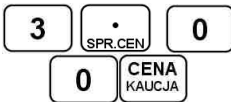

Sprzedaż przy pomocy skanera kodów

Kasa posiada port RS-232, do którego można podłączyć między innymi skaner kodów kreskowych. Wykorzystywanie tego typu urządzeń znacznie przyspiesza obsługę klientów, gdyż nie ma konieczności podawania przez kasjerów numerów PLU sprzedawanych artykułów. Aby móc wykorzystywać skaner kodów kreskowych należy stworzyć bazę towarową artykułów PLU oraz dodać do nich kody kreskowe (występujące na artykułach). Podczas sprzedaży należy podać ilość, jeżeli jest większa niż 1 oraz cenę, jeżeli produkt nie ma zaprogramowanej ceny i czytać kod kreskowy skanerem ze sprzedawanego produktu. Po sczytaniu kodu kreskowego kasa automatycznie sprzeda artykuł.

Przykład: Sprzedaż artykułu WODA – KOD 5901520000035 z ceną zaprogramowaną 5,00zł.

| | PROCEDURA | KLAWISZE DO NACIŚNIĘCIA | KOMUNIKATY WYŚWIETLACZA |
|----------------------|--|---|--|
| SPRZEDAŻ | Sczytanie kodu kreskowego z artykułu przy pomocy skanera | Należy czytać kod kreskowy z artykułu przy pomocy skanera kodów kreskowych |  |
| ZAKOŃCZENIE PARAGONU | Podsumowanie paragonu |  |  |
| | Zakończenie paragonu |  |  |

Przykład: Sprzedaż 4 sztuk artykułu WODA – KOD 5901520000035 z ceną 3zł podaną z klawiatury oraz kwotą od klienta 15zł.

| | PROCEDURA | KLAWISZE DO NACIŚNIĘCIA | KOMUNIKATY WYŚWIETLACZA |
|----------------------|---|---|--|
| SPRZEDAŻ | Wprowadzenie ilości sprzedawanego artykułu 4 szt. i zatwierdzenie wprowadzonej ilości |  |  |
| | Podanie ceny artykułu i zatwierdzenie ceny |  |  |
| | Sczytanie kodu kreskowego z artykułu przy pomocy skanera | Należy czytać kod kreskowy z artykułu przy pomocy skanera kodów kreskowych |  |
| ZAKOŃCZENIE PARAGONU | Podsumowanie paragonu |  |  |
| | Wpisanie kwoty otrzymanej od klienta |  |  |
| | Zakończenie paragonu |  |  |

W przypadku, gdy kod kreskowy jest uszkodzony lub skaner nie czyta kodu, w celu sprzedaży możemy go wpisać z klawiatury kasy i zatwierdzić wciskając klawisz [SHIFT] i następnie klawisz [PLU].

Sprzedaż przy pomocy kodów kreskowych

W przypadku, gdy skaner nie może czytać kodu kreskowego, ponieważ kod jest uszkodzony, nieczytelny istnieje możliwość sprzedaży artykułu poprzez wpisanie cyfr kodu kreskowego z klawiatury kasy, a następnie zatwierdzenie wpisanego kodu klawiszami [SHIFT], [PLU/K.KRES.].

Przykład: Sprzedaż artykułu WODA – KOD 5901520000035 z ceną zaprogramowaną 5,00zł.

| | PROCEDURA | KLAWISZE DO NACIŚNIĘCIA | KOMUNIKATY WYŚWIETLACZA |
|----------------------|---|---|--------------------------------------|
| SPRZEDAŻ | Wpisanie kodu kreskowego 5901520000035 przy pomocy klawiatury numerycznej | Kod należy wpisać przy pomocy klawiszy numerycznych | 5 9 0 1 5 2 0 0 0 0 0 3 5 . 0 |
| | Zatwierdzenie wpisanego kodu | SHIFT PLU K.KRES. | WODA 5.00 |
| ZAKOŃCZENIE PARAGONU | Podsumowanie paragonu | SUMA | PODSUMA 5.00 |
| | Zakończenie paragonu | G O T SZUFLADA | GOTÓWKA PLN 5.00 |

Sprzedaż z wykorzystaniem wagi elektronicznej

Kasa fiskalna Maluch Plus wyposażona jest w port komunikacyjny RS-232, który umożliwia podłączenie wagi elektronicznej w celu automatycznego poboru masy. Pobór masy z wagi odbywa się poprzez naciśnięcie klawisza [X] bezpośrednio przed sprzedażą artykułu.

Przykład: Sprzedaż na wagę artykułu SER – PLU2 z ceną zaprogramowaną 3,30zł.

| | PROCEDURA | KLAWISZE DO NACIŚNIĘCIA | KOMUNIKATY WYŚWIETLACZA |
|----------------------|-----------------------|-------------------------|-------------------------|
| SPRZEDAŻ | Pobranie masy z wagi | X | Ilość 1.125 |
| | Wybór artykułu | PLU 2 PLU 5 | GOTÓWKA PLN 3.71 |
| ZAKOŃCZENIE PARAGONU | Podsumowanie paragonu | SUMA | PODSUMA 3.71 |
| | Zakończenie paragonu | G O T SZUFLADA | GOTÓWKA PLN 3.71 |

Rabat procentowy/kwotowy

Kasa posiada możliwość udzielania rabatu od pojedynczych pozycji na paragonie (towarów) lub od sumy paragonu. Po udzieleniu rabatu od pojedynczej pozycji nie ma możliwości jej korekty, aby anulować udzielony rabat należy usunąć towar, do którego był udzielony rabat. Istnieje możliwość anulacji rabatu od sumy

paragonu. W kasie można udzielić tylko raz rabatu od każdej pozycji paragonu oraz raz od sumy paragonu. Kasa umożliwia udzielenie dwóch rodzajów rabatu: procentowego i kwotowego.

Przykład: Sprzedaż artykułu SER przypisanego do klawisza szybkiej sprzedaży [PLU2] z ceną zaprogramowaną 3.30 zł, zaprogramowanym rabatem procentowym 10%. Rabatu udzielono od pozycji.

| | PROCEDURA | KLAWISZE DO NACIŚNIĘCIA | KOMUNIKATY WYŚWIETLACZA |
|----------------------|--|-------------------------|-------------------------|
| SPRZEDAŻ | Wybór artykułu | PLU 2 PLU 5 | SER 3.30 |
| RABAT OD POZYCJI | Udzielenie procentowego rabatu przypisanego do klawisza [%-] | %- WYPŁ | RABAT 10% - 0.33 |
| ZAKOŃCZENIE PARAGONU | Podsumowanie paragonu | SUMA | PODSUMA 2.97 |
| | Zakończenie paragonu | G O T SZUFLADA | GOTÓWKA PLN 2.97 |

Przykład: Sprzedaż artykułu SER przypisanego do klawisza szybkiej sprzedaży [PLU2] z ceną zaprogramowaną 3.30 zł, zaprogramowanym rabatem procentowym 10%. Rabatu udzielono od sumy paragonu.

| | PROCEDURA | KLAWISZE DO NACIŚNIĘCIA | KOMUNIKATY WYŚWIETLACZA |
|----------------------|--|-------------------------|-------------------------|
| SPRZEDAŻ | Wybór artykułu | PLU 2 PLU 5 | SER 3.30 |
| RABAT OD SUMY | Podsumowanie paragonu | SUMA | PODSUMA 3.30 |
| | Udzielenie rabatu procentowego przypisanego do klawisza [%-] | %- WYPŁ | RABAT 10% - 0.33 |
| ZAKOŃCZENIE PARAGONU | Podsumowanie paragonu | SUMA | PODSUMA 2.97 |
| | Zakończenie paragonu | G O T SZUFLADA | GOTÓWKA PLN 2.97 |

Przykład: Sprzedaż artykułu SER przypisanego do klawisza szybkiej sprzedaży [PLU2] z ceną zaprogramowaną 3.30 zł, zaprogramowanym rabatem kwotowym 0.50zł. Rabatu udzielono od pozycji.

| | PROCEDURA | KLAWISZE DO NACIŚNIĘCIA | KOMUNIKATY WYŚWIETLACZA |
|----------------------|---|-------------------------|-------------------------|
| SPRZEDAŻ | Wybór artykułu | PLU 2 PLU 5 | SER 3.30 |
| RABAT OD POZYCJI | Udzielenie kwotowego rabatu przypisanego do klawisza [%-] | SHIFT %- WYPL | RABAT -0.50 |
| ZAKOŃCZENIE PARAGONU | Podsumowanie paragonu | SUMA | PODSUMA 2.80 |
| | Zakończenie paragonu | G O T SZUFLADA | GOTÓWKA PLN 2.80 |

Przykład: Sprzedaż artykułu SER przypisanego do klawisza szybkiej sprzedaży [PLU2] z ceną zaprogramowaną 3.30 zł, zaprogramowanym rabatem kwotowym 0.50zł. Rabatu udzielono od sumy paragonu.

| | PROCEDURA | KLAWISZE DO NACIŚNIĘCIA | KOMUNIKATY WYŚWIETLACZA |
|----------------------|---|-------------------------|-------------------------|
| SPRZEDAŻ | Wybór artykułu | PLU 2 PLU 5 | SER 3.30 |
| RABAT OD SUMY | Podsumowanie paragonu | SUMA | PODSUMA 3.30 |
| | Udzielenie rabatu kwotowego przypisanego do klawisza [%-] | SHIFT %- WYPL | RABAT -0.50 |
| ZAKOŃCZENIE PARAGONU | Podsumowanie paragonu | SUMA | PODSUMA 2.80 |
| | Zakończenie paragonu | G O T SZUFLADA | GOTÓWKA PLN 2.80 |

Powyższe przykłady przedstawiają sposoby udzielania rabatów zaprogramowanych. Istnieje również możliwość udzielania rabatów podawanych z klawiatury, pomimo iż klawisz ma już przypisany rabat. W celu udzielenia dowolnego rabatu z klawiatury przed naciśnięciem klawisza [%-] dla rabatu procentowego lub [SHIFT], a następnie [%-] dla rabatu kwotowego należy podać wartość udzielonego rabatu.

Przykład: Sprzedaż artykułu SER przypisanego do klawisza szybkiej sprzedaży [PLU2] z ceną zaprogramowaną 3.30 zł, udzielenie od pozycji rabatu procentowego 10% podanego z klawiatury, udzielenie od sumy rabatu kwotowego 0.50zł podanego z klawiatury.

| | PROCEDURA | KLAWISZE DO NACIŚNIĘCIA | KOMUNIKATY WYŚWIETLACZA |
|----------------------|---|-------------------------|-------------------------|
| SPRZEDAŻ | Wybór artykułu | PLU 2 PLU 5 | SER 3.30 |
| RABAT OD POZYCJI | Wpisane wartości rabatu | 1 0 | 10.00 |
| | Zatwierdzenie wpisanego rabatu procentowego | %- WYPL | RABAT 10% -0.33 |
| RABAT OD SUMY | Podsumowanie paragonu | SUMA | PODSUMA 2.97 |
| | Wpisanie wartości rabatu kwotowego | 0 . 5 0 SPR.CEN | 0.50 |
| | Zatwierdzenie wpisanego rabatu kwotowego | SHIFT %- WYPL | RABAT -0.50 |
| ZAKOŃCZENIE PARAGONU | Podsumowanie paragonu | SUMA | PODSUMA 2.47 |
| | Zakończenie paragonu | G O T SZUFLADA | GOTÓWKA PLN 2.47 |



UWAGA! Maksymalna wartość rabatu nie może osiągnąć 100% wartości sprzedawanego artykułu/sumy paragonu.

Marża procentowa/kwotowa





Kasa posiada możliwość narzucania marży dla pojedynczych pozycji na paragonie (towarów) lub dla sumy paragonu. Po doliczeniu marży do pojedynczej pozycji nie ma możliwości jej korekty, aby anulować doliczoną marżę należy usunąć towar, do którego była doliczona marża. Istnieje możliwość anulacji marży narzuconej dla sumy paragonu. W kasie można doliczać tylko raz marżę dla każdej pozycji na paragonie oraz raz do sumy paragonu. Kasa umożliwi doliczanie dwóch rodzajów marży: procentowej i kwotowej.

Przykład: Sprzedaż artykułu SER przypisanego do klawisza szybkiej sprzedaży [PLU2] z ceną zaprogramowaną 3.30 zł, zaprogramowaną marżą procentową 10%. Marżę dodano do pozycji.



| | PROCEDURA | KLAWISZE DO NACIŚNIĘCIA | KOMUNIKATY WYŚWIETLACZA |
|----------|----------------|-------------------------|-------------------------|
| SPRZEDAŻ | Wybór artykułu | PLU 2 PLU 5 | SER 3.30 |

| | | | |
|----------------------|--|---|----------------------------|
| MARŻA DO POZYCJI | Dodanie marży procentowej przypisanej do klawisza [%+] |  | MARŻA 10% 0.33 |
| ZAKOŃCZENIE PARAGONU | Podsumowanie paragonu |  | PODSUMA 3.63 |
| | Zakończenie paragonu |  | GOTÓWKA PLN 3.63 |

Przykład: Sprzedaż artykułu SER przypisanego do klawisza szybkiej sprzedaży [PLU2] z ceną zaprogramowaną 3.30 zł, zaprogramowaną marżą procentową 10%. Marżę dodano do sumy paragonu.

| | PROCEDURA | KLAWISZE DO NACIŚNIĘCIA | KOMUNIKATY WYŚWIETLACZA |
|----------------------|--|---|----------------------------|
| SPRZEDAŻ | Wybór artykułu |  | SER 3.30 |
| MARŻA DO SUMY | Podsumowanie paragonu |  | PODSUMA 3.30 |
| | Dodanie marży procentowej przypisanej do klawisza [%+] |  | MARŻA 10% 0.33 |
| ZAKOŃCZENIE PARAGONU | Podsumowanie paragonu |  | PODSUMA 3.63 |
| | Zakończenie paragonu |  | GOTÓWKA PLN 3.63 |

Przykład: Sprzedaż artykułu SER przypisanego do klawisza szybkiej sprzedaży [PLU2] z ceną zaprogramowaną 3.30 zł, zaprogramowaną marżą kwotową 0.50zł. Marżę dodano do pozycji.

| | PROCEDURA | KLAWISZE DO NACIŚNIĘCIA | KOMUNIKATY WYŚWIETLACZA |
|------------------|---|---|-------------------------|
| SPRZEDAŻ | Wybór artykułu |  | SER 3.30 |
| MARŻA DO POZYCJI | Dodanie marży kwotowej przypisanej do klawisza [%+] |   | MARŻA 0.50 |

| | | | |
|----------------------|-----------------------|-------------------------|---------------------|
| ZAKOŃCZENIE PARAGONU | Podsumowanie paragonu | SUMA | PODSUMA 3.80 |
| | Zakończenie paragonu | G O T SZUFLADA | GOTÓWKA PLN 3.80 |

Przykład: Sprzedaż artykułu SER przypisanego do klawisza szybkiej sprzedaży [PLU2] z ceną zaprogramowaną 3.30 zł, zaprogramowaną marżą kwotową 0.50zł. Marżę dodano do sumy paragonu.

| | PROCEDURA | KLAWISZE DO NACIŚNIĘCIA | KOMUNIKATY WYŚWIETLACZA |
|----------------------|---|-------------------------|-------------------------|
| SPRZEDAŻ | Wybór artykułu | PLU 2 PLU 5 | SER 3.30 |
| MARŻA DO SUMY | Podsumowanie paragonu | SUMA | PODSUMA 3.30 |
| | Dodanie marży kwotowej przypisanej do klawisza [%+] | SHIFT %+ WPL | MARŻA 0.50 |
| ZAKOŃCZENIE PARAGONU | Podsumowanie paragonu | SUMA | PODSUMA 3.80 |
| | Zakończenie paragonu | G O T SZUFLADA | GOTÓWKA PLN 3.80 |

Powyższe przykłady przedstawiają sposoby dodawania marż zaprogramowanych. Istnieje również możliwość dodawania marży podanej z klawiatury, pomimo iż klawisz ma już przypisaną marżę. W celu dodania dowolnej marży z klawiatury przed naciśnięciem klawisza [%+] dla marży procentowej lub [SHIFT] [%+] dla marży kwotowej należy podać wartość marży.

Przykład: Sprzedaż artykułu SER przypisanego do klawisza szybkiej sprzedaży [PLU2] z ceną zaprogramowaną 3.30 zł, dodanie do pozycji 10% marży procentowej podanej z klawiatury, dodanie do sumy marży kwotowej 0.50zł podanej z klawiatury.

| | PROCEDURA | KLAWISZE DO NACIŚNIĘCIA | KOMUNIKATY WYŚWIETLACZA |
|------------------|--|-------------------------|-------------------------|
| SPRZEDAŻ | Wybór artykułu | PLU 2 PLU 5 | SER 3.30 |
| MARŻA DO POZYCJI | Wpisane wartości marży procentowej | 1 0 | 10.00 |
| | Zatwierdzenie wpisanej marży procentowej | %+ WPL | MARŻA 10% 0.33 |

| | | | |
|----------------------|---------------------------------------|-------------------------|---------------------|
| MARŻA DO SUMY | Podsumowanie paragonu | SUMA | PODSUMA 3,63 |
| | Wpisanie wartości marży kwotowej | 0 . 5 0 SPR.CEN | 0.50 |
| | Zatwierdzenie wpisanej marży kwotowej | SHIFT %+ WPL | MARŻA 0.50 |
| ZAKOŃCZENIE PARAGONU | Podsumowanie paragonu | SUMA | PODSUMA 4.13 |
| | Zakończenie paragonu | G O T SZUFLADA | GOTÓWKA PLN 4.13 |

UWAGA! Maksymalna wartość marży procentowej nie może osiągnąć 100% wartości sprzedawanego artykułu/sumy paragonu.

Opakowania zwrotne



Kasa Maluch Plus posiada funkcję rozliczania kaucji, oznacza to, że ewidencjonuje sprzedaż i zwrot 200 różnych opakowań zwrotnych. Rozliczenie opakowań zwrotnych drukuje się po zakończeniu paragonu fiskalnego, jako dokument niefiskalny. Istnieje możliwość rozliczania kaucji bez konieczności wystawiania paragonu fiskalnego - poza obrębem paragonu. Opakowania zwrotne nie podlegają opodatkowaniu.

Wartość opakowania zwrotnego nie podlega działaniu rabatów i narzutów. W sytuacji, gdy w obrębie paragonu fiskalnego wykonywano operacje zwrotu lub sprzedaży opakowań zwrotnych, po naciśnięciu klawisza [SUMA] na wyświetlaczu kasy wyświetlana jest wartość transakcji z uwzględnieniem wartości opakowań.















Opakowanie zwrotne może zostać przypisane do wybranych artykułów. Sprzedaż artykułu z przypisanym opakowaniem zwrotnym spowoduje automatyczną sprzedaż przypisanego opakowania zwrotnego.













Przykład: Zwrot opakowania zwrotnego BUTELKA z zaprogramowaną ceną 0.30 zł.

| | PROCEDURA | KLAWISZE DO NACIŚNIĘCIA | KOMUNIKATY WYŚWIETLACZA |
|----------------------------------|---|-------------------------|-------------------------|
| ROZLICZENIE OPAKOWANIA ZWROTNEGO | Wybór opcji rozliczenia opakowania zwrotnego | SHIFT CENA KAUCJA | TYP KAUCJI ZWROT |
| | Przy pomocy klawisza [↓] lub [↑] wybór opcji ZWROT | ↓ lub ↑ | TYP KAUCJI ZWROT |
| | Zatwierdzenie | G O T SZUFLADA | OPAK.ZWROT: BUTELKA |
| | Wybór opakowania zwrotnego przy pomocy klawisza [↓] lub [↑] | ↓ lub ↑ | OPAK.ZWROT: BUTELKA |

| | | | |
|----------------------|------------------------------------|---|------------------------------|
| | Zatwierdzenie opakowania zwrotnego |  | BUTELKA - 0.30 |
| ZAKOŃCZENIE PARAGONU | Podsumowanie paragonu |  | PODSUMA - 0.30 |
| | Zakończenie paragonu |  | GOTÓWKA PLN - 0.30 |

Przykład: Sprzedaż towaru WINO – PLU4 w ilości 4 szt. z ceną zaprogramowaną 3.00zł, sprzedaż opakowania zwrotnego BUTELKA WINO w ilości 4 szt. w cenie 0.50zł podanej z klawiatury, zwrot opakowania BUTELKA PIWO w cenie 0.30zł.

| | PROCEDURA | KLAWISZE DO NACIŚNIĘCIA | KOMUNIKATY WYŚWIETLACZA |
|-------------------------------|--|---|------------------------------|
| SPRZEDAŻ | Wprowadzenie ilości sprzedawanego artykułu 4 szt. |  | 4.00 |
| | Zatwierdzenie wprowadzonej ilości |  | Ilość 4.000 |
| | Wybór artykułu WINO poprzez wybór drugiego poziomu klawiatury i wciśnięcie klawisza [PLU4] |   | WINO 12.00 |
| SPRZEDAŻ OPAKOWANIA ZWROTNEGO | Wprowadzenie ilości sprzedawanego opakowania |  | 4.00 |
| | Zatwierdzenie wprowadzonej ilości |  | Ilość 4.000 |
| | Podanie ceny |     | 0.50 |
| | Zatwierdzenie ceny |  | Cena: 0.50 |
| | Wybór opcji rozliczenia kaucji |   | TYP KAUCJI ZWROT |
| | Wybór opcji WYDANIE |  lub  | TYP KAUCJI WYDANIE |

| | | | |
|----------------------------|--|---|-------------------------------------|
| | Zatwierdzenie |  | OPAK.ZWROT: BUTELKA |
| | Wybór opakowania zwrotnego |  lub  | OPAK.ZWROT: BUTELKA WINO |
| | Zatwierdzenie wybranego opakowania |  | BUTELKA WINO 2.00 |
| ZWROT OPAKOWANIA ZWROTNEGO | Wybór opcji rozliczenia kaucji (zwrot) |   | TYP KAUCJI ZWROT |
| | Zatwierdzenie |  | OPAK.ZWROT: BUTELKA |
| | Wybór opakowania zwrotnego |  lub  | OPAK ZWROT: BUTELKA PIWO |
| | Zatwierdzenie wybranego opakowania |  | BUTELKA PIWO -0.30 |
| ZAKOŃCZENIE PARAGONU | Podsumowanie paragonu |  | PODSUMA 13.70 |
| | Zakończenie paragonu |  | GOTÓWKA PLN 13.70 |

Anulacja rabatu/marży

Rabat lub marżę można anulować tylko razem z pozycją, przy której występuje lub od sumy paragonu. W przypadku anulacji rabatu lub marży od pozycji należy przy pomocy klawisza [↑] lub [↓] wybrać pozycję, do której jest przypisana marża/rabat a następnie nacisnąć klawisz [ANUL]. Zostanie anulowany towar, który był sprzedany wraz z naliczonym rabatem/marżą. Jeżeli rabat/marża była dodana do ostatniej sprzedanej pozycji i chcemy ją usunąć wystarczy nacisnąć klawisz [ANUL]. Kasa usunie rabat/marżę wraz z towarem, do którego była przypisana. W przypadku, gdy rabat/marża ma być w dalszym ciągu udzielona należy ponownie rejestrację towaru i ponownie udzielić nowego rabatu/marży. **Maksymalna wartość rabatu nie może osiągnąć 100% wartości sprzedawanego artykułu/sumy paragonu.**

Przykład: Sprzedaż artykułu SER przypisanego do klawisza szybkiej sprzedaży [PLU2] z ceną zaprogramowaną 3.30 zł, udzielenie 10% rabatu, anulacja artykułu SER z 10% rabatem, sprzedaż artykułu SER przypisanego do klawisza szybkiej sprzedaży [PLU2] dodanie do sumy paragonu marży kwotowej podanej z klawiatury w wysokości 0.50zł, anulacja tej marży i zakończenie paragonu.

| | PROCEDURA | KLAWISZE DO NACIŚNIĘCIA | KOMUNIKATY WYŚWIETLACZA |
|----------------------------|---|-------------------------|-------------------------|
| SPRZEDAŻ | Wybór artykułu | PLU 2 PLU 5 | SER 3.30 |
| RABAT OD POZYCJI | Wpisane wartości rabatu procentowego | 1 0 | 10.00 |
| | Zatwierdzenie wpisanego rabatu procentowego | %- WYPL | RABAT 10% -0.33 |
| KOREKTA ARTYKUŁU Z RABATEM | Wyświetlenie listy operacji | ↓ lub ↑ | SER (PLU)RABAT |
| | Wybór artykułu z rabatem do usunięcia | ↓ lub ↑ | SER x1 (PLU)RABAT |
| | Korekta artykułu z rabatem | ANUL KOREKTA | RABAT 10% 0.33 |
| SPRZEDAŻ | Wybór artykułu | PLU 2 PLU 5 | SER 3.30 |
| MARŻA DO SUMY | Podsumowanie paragonu | SUMA | PODSUMA 3.30 |
| | Wpisanie wartości marży kwotowej | 0 . SPR.CEN 5 0 | 0.50 |
| | Zatwierdzenie wpisanej marży kwotowej | SHIFT %+ WPL | MARŻA 0.50 |
| ANULACJA MARŻY | Anulacja marży do sumy | ANUL KOREKTA | MARŻA -0.50 |
| ZAKOŃCZENIE PARAGONU | Podsumowanie paragonu | SUMA | PODSUMA 3.30 |
| | Zakończenie paragonu | G O T SZUFLADA | GOTÓWKA PLN 3.30 |

Korekta artykułu/opakowania zwrotnego

Kasa Maluch Plus umożliwia wykonanie korekty dowolnej pozycji na paragonie. Korekty można dokonać trzema sposobami:

- gdy chcemy anulować ostatnią pozycję na paragonie, wówczas należy nacisnąć klawisz [ANUL],
- gdy chcemy dokonać korekty wybranej pozycji na paragonie, wówczas należy nacisnąć klawisze [SHIFT] [ANUL] i wybrać anulację wybranej pozycji poprzez ponowne naciśnięcie klawisza [ANUL]. W tym przypadku musimy podać dokładnie takie same dane towaru, który chcemy anulować jak przy sprzedaży (cena, ilość),
- gdy chcemy anulować dowolną pozycję poprzez listę sprzedaży należy nacisnąć klawisz [↓] lub [↑] i wybrać towar, który chcemy anulować a następnie zatwierdzić klawiszem [ANUL].

UWAGA! Ilość korekt, jak również wartość jest zapisywana do Raportu Kasjerów, Raportu Stanu Kasy.

Korekty opakowań zwrotnych wykonuje się poprzez naciśnięcie klawisza [ANUL] (zostanie anulowana ostatnia pozycja na paragonie) lub poprzez zatwierdzenie klawiszem [ANUL] opakowania, które chcemy anulować z listy wywołanej naciśnięciem klawisza [↓] lub [↑].

Korekty opakowań zwrotnych są realizowane w taki sam sposób jak korekty artykułów.

UWAGA! Nie można anulować opakowania zwrotnego sprzedanego, jako artykuł połączony z towarem głównym. W takim przypadku należy wykonać korektę towaru głównego a opakowanie zwrotne zostanie automatycznie skorygowane.

Przykład: Sprzedaż artykułu CUKIER przypisanego do klawisza szybkiej sprzedaży [PLU6] z zaprogramowaną ceną 3.00 zł, korekta ostatniej pozycji, sprzedaż artykułu SER przypisanego do klawisza szybkiej sprzedaży [PLU2] z ceną zaprogramowaną 3,30zł. Wykonano korektę ostatniej wprowadzonej pozycji.

| | PROCEDURA | KLAWISZE DO NACIŚNIĘCIA | KOMUNIKATY WYŚWIETLACZA |
|----------------------|--|-------------------------|-------------------------|
| SPRZEDAŻ | Wybór artykułu | SHIFT PLU 3 PLU 6 | CUKIER 3.00 |
| KOREKTA | Korekta ostatniej pozycji na paragonie | ANUL KOREKTA | CUKIER -3.00 |
| SPRZEDAŻ | Wybór artykułu | PLU 2 PLU 5 | SER 3.30 |
| ZAKOŃCZENIE PARAGONU | Podsumowanie paragonu | SUMA | PODSUMA 3.30 |
| | Zakończenie paragonu | G O T SZUFLADA | GOTÓWKA PLN 3.30 |

Przykład: Sprzedaż 4 kg artykułu CUKIER przypisanego do klawisza szybkiej sprzedaży [PLU6] z ceną 3.00 zł zaprogramowaną, sprzedaż artykułu SER przypisanego do klawisza szybkiej sprzedaży [PLU2] z ceną zaprogramowaną 3,30zł, korekta artykułu CUKIER. Wykonano korektę wybranej pozycji.

| | PROCEDURA | KLAWISZE DO NACIŚNIĘCIA | KOMUNIKATY WYŚWIETLACZA |
|----------------------|---|-------------------------|---|
| SPRZEDAŻ | Wprowadzenie ilości sprzedawanego artykułu | 4 | 4.00 |
| | Zatwierdzenie wprowadzonej ilości | X | Ilość 4.000 |
| | Wybór artykułu | SHIFT PLU 3 PLU 6 | CUKIER 12.00 |
| SPRZEDAŻ | Wybór artykułu | PLU 2 PLU 5 | SER 3.30 |
| KOREKTA | Wybór korekty | SHIFT ANUL KOREKTA | Anul.wyb.:kl.ANUL Anul.par:Shift+ANU |
| | Wybór anulacji wybranej pozycji na paragonie | ANUL KOREKTA | Wprowadź towar: |
| | Wprowadzenie ilości sprzedanego artykułu do korekty | 4 | -4.00 |
| | Zatwierdzenie wprowadzonej ilości | X | Ilość - 4.000 |
| | Wybór artykułu | SHIFT PLU 3 PLU 6 | CUKIER -12.00 |
| ZAKOŃCZENIE PARAGONU | Podsumowanie paragonu | SUMA | PODSUMA 3.30 |
| | Zakończenie paragonu | G O T SZUFLADA | GOTÓWKA PLN 3.30 |

Przykład: Sprzedaż 4 kg artykułu CUKIER przypisanego do klawisza szybkiej sprzedaży [PLU6] z ceną 3.00 zł zaprogramowaną, sprzedaż artykułu SER przypisanego do klawisza szybkiej sprzedaży [PLU2] z ceną zaprogramowaną 3,30zł, korekta artykułu CUKIER poprzez listę wyboru. Wykonano korektę artykułu poprzez listę wyboru.

| | PROCEDURA | KLAWISZE DO NACIŚNIĘCIA | KOMUNIKATY WYŚWIETLACZA |
|----------|--|-------------------------|-------------------------|
| SPRZEDAŻ | Wprowadzenie ilości sprzedawanego artykułu | 4 | 4.00 |

| | | | |
|----------------------|---|-------------------------|---------------------|
| | Zatwierdzenie wprowadzonej ilości. | X | Ilość 4.000 |
| | Wybór artykułu | SHIFT PLU 3 PLU 6 | CUKIER 12.00 |
| SPRZEDAŻ | Wybór artykułu | PLU 2 PLU 5 | SER 3.30 |
| KOREKTA | Wybór artykułu do korekty | ↓ lub ↑ | CUKIER x4 SER x1 |
| | Zatwierdzenie korekty wybranej pozycji na paragonie | ANUL KOREKTA | CUKIER -12.00 |
| ZAKOŃCZENIE PARAGONU | Podsumowanie paragonu | SUMA | PODSUMA 3.30 |
| | Zakończenie paragonu | G O T SZUFLADA | GOTÓWKA PLN 3.30 |

Anulacja paragonu

Kasa umożliwia anulowanie całego paragonu niezależnie od sprzedaży, jaką obejmuje paragon. Użytkownik może dokonać anulacji paragonu, który nie został jeszcze całkowicie zakończony klawiszem [GOT]. Nie ma możliwości anulowania paragonu już całkowicie wydrukowanego, zakończonego klawiszem [GOT]. Taki (zakończony i wydrukowany) paragon można skorygować tylko księgowo.

Przykład: Sprzedaż artykułu CUKIER przypisanego do klawisza szybkiej sprzedaży [PLU6] z ceną 3.00 zł zaprogramowaną, anulacja paragonu.

| | PROCEDURA | KLAWISZE DO NACIŚNIĘCIA | KOMUNIKATY WYŚWIETLACZA |
|-------------------|---------------------------------|-------------------------|---|
| SPRZEDAŻ | Wybór artykułu | SHIFT PLU 3 PLU 6 | CUKIER 3.00 |
| ANULACJA PARAGONU | Wybór anulacji | SHIFT ANUL KOREKTA | Anul.wyb.:kl.ANUL Anul.par:Shift+ANU |
| | Wybór anulacji paragonu | SHIFT ANUL KOREKTA | Anulować paragon? GOT=Tak C=Nie |
| | Zatwierdzenia anulacji paragonu | G O T SZUFLADA | Anulowano paragon! |

UWAGA! Ilość i wartość anulowanych paragonów zapisuje się do Raportu Fiskalnego Dobowego, Raportu Stanu Kasy, Raportu Kasjerów.

Płatności bezgotówkowe

Kasa posiada możliwość rozliczania paragonów płatnościami bezgotówkowymi KARTA, BON, PRZELEW, CZEK. W celu wybrania odpowiedniej formy płatności należy podsumować paragon klawiszem [SUMA] a następnie podać kwotę, jaką klient chce zapłacić bezgotówkowo, (jeżeli jest to pełna kwota paragonu można pominąć ten krok), wcisnąć klawisz [PŁTN] i wybrać strzałkami formę płatności, którą klient chce zapłacić i zatwierdzić klawiszem [GOT].

W tabeli poniżej przedstawiono fabrycznie zaprogramowane formy płatności.

| Formy płatności: |
|------------------|
| KARTA |
| BON |
| PRZELEW |
| CZEK |

Istnieje możliwość płatności mieszanej to znaczy część kwoty możemy przyjąć w gotówce a część kwoty rozliczyć inną formą płatności, można również łączyć ze sobą formy płatności. Kolejność ewidencjonowania formy płatności jest dowolna.

Przykład: Sprzedaż artykułu MLEKO przypisanego do klawisza szybkiej sprzedaży [PLU3] z zaprogramowaną ceną 3.00zł, zakończenie paragonu formą płatności BON.

| | PROCEDURA | KLAWISZE DO NACIŚNIĘCIA | KOMUNIKATY WYŚWIETLACZA |
|-----------------------|---|-------------------------|----------------------------|
| SPRZEDAŻ | Wybór artykułu | PLU 3 PLU 6 | MLEKO 3.00 |
| PŁATNOŚĆ BEZGOTÓWKOWA | Podsumowanie paragonu | SUMA | PODSUMA 3.00 |
| | Wprowadzenie kwoty od klienta | 3 SPR.CEN | 3.00 |
| | Wybór płatności bezgotówkowej | PŁTN NIP | Rodzaj płatności: KARTA |
| | Wybór odpowiednie formy płatności np. BON | ↓ lub ↑ | Rodzaj płatności: BON |
| ZAKOŃCZENIE PARAGONU | Zakończenie paragonu | GOT SZUFLADA | BON 3.00 |

Przykład: Sprzedaż artykułu MLEKO przypisanego do klawisza szybkiej sprzedaży [PLU3] z zaprogramowaną ceną 3.00zł, zakończenie paragonu formą płatności KARTA oraz GOTÓWKA.

| | PROCEDURA | KLAWISZE DO NACIŚNIĘCIA | KOMUNIKATY WYŚWIETLACZA |
|-----------------------|--|-------------------------|-------------------------|
| SPRZEDAŻ | Wybór artykułu MLEKO | | |
| PŁATNOŚĆ BEZGOTÓWKOWA | Podsumowanie paragonu | | |
| | Wprowadzenie kwoty od klienta | | |
| | Wybór płatności bezgotówkowej | | |
| | Wybór odpowiedniej formy płatności | lub | |
| | Zatwierdzenie wybranej formy płatności | | |
| PŁATNOŚĆ GOTÓWKA | Podsumowanie paragonu | | |
| | Wprowadzenie kwoty od klienta 1zł | | |
| ZAKOŃCZENIE PARAGONU | Zakończenie paragonu | | |

UWAGA! Nie ma możliwości wydawania reszty z form płatności bezgotówkowych.

Rozliczenia w walutach

Kasa umożliwia ewidencjonowanie sprzedaży w walutach obcych. Paragon zostanie rozliczony w walucie ewidencyjnej, natomiast rozliczenie walut obcych odbywa się poza częścią fiskalną paragonu.

UWAGA! W celu sprzedaży w walucie obcej należy zaprogramować kurs waluty względem waluty podstawowej.
Resztę z płatności walutami można wydawać tylko w walucie podstawowej lub w walucie, w której dokonano płatności.

Przykład: Sprzedaż artykułu MLEKO przypisanego do klawisza szybkiej sprzedaży [PLU3] z zaprogramowaną ceną 3.00zł, zakończenie paragonu w walucie EURO z wydaniem reszty klientowi w walucie EURO.

| | PROCEDURA | KLAWISZE DO NACIŚNIĘCIA | KOMUNIKATY WYŚWIETLACZA |
|--------------------|--|-------------------------|-------------------------|
| SPRZEDAŻ | Wybór artykułu | PLU 3 PLU 6 | MLEKO 3.00 |
| PŁATNOŚĆ W WALUCIE | Podsumowanie paragonu | SUMA | PODSUMA 3.00 |
| | Podsumowanie paragonu w walucie EURO | SUMA | PODSUMA EUR 1.51 |
| | Podanie kwoty od klienta np. 3 EURO | 3 SPR.CEN 0 0 | 3.00 |
| | Zatwierdzenie kwoty w walucie EURO | EURO | RESZTA W : PLN |
| | Wybór waluty, w jakiej ma być wydana reszta np. EURO | ↓ lub ↑ | RESZTA W : EUR |
| | Zatwierdzenie waluty reszty i zakończenie paragonu | G O T SZUFLADA | RESZTA EUR : 1.49 |

W celu sprzedaży w drugiej walucie dodatkowej należy naciśnięcie klawisza [EURO] poprzedzić klawiszem [SHIFT]. Przed rozliczeniem płatności w walutach obcych należy zdefiniować przeliczniki walut.

Numer Identyfikacji Podatkowej (NIP) nabywcy

Kasa umożliwia wpisanie na paragonie na żądanie klienta numeru NIP nabywcy. W dowolnym momencie rozpoczętego paragonu możemy dopisać numer NIP nabywcy. Nie ma możliwości dopisania numeru NIP nabywcy przed rozpoczęciem paragonu, ani po jego zakończeniu. Format numeru NIP nabywcy jest dowolny, oznacza to, że może być wpisany z kreskami separującymi, bez kresek separujących jak również może być poprzedzony literami PL.

W poniższej tabeli przedstawiono przykład wpisania numeru NIP nabywcy.

| | PROCEDURA | KLAWISZE DO NACIŚNIĘCIA | KOMUNIKATY WYŚWIETLACZA |
|-----------------------------|---|-------------------------|-------------------------|
| SPRZEDAŻ | Wybór artykułu BILET poprzez wciśnięcie klawisza [PLU1] | PLU 1 PLU 4 | MLEKO 3.00 |
| WPISANIE NUMERU NIP NABYWCY | Wywołanie funkcji wpisania numeru NIP nabywcy | SHIFT PŁTN NIP | Wprowadź numer: |

| | | | | | | | | | | | | | | | |
|---|--|---|------------------|---|---|---|---|---|---|---|---|--|---|--|---------------------|
| | Wprowadzenie danych z klawiatury numerycznej | <table border="1"> <tr><td>5</td><td>2</td><td>9</td></tr> <tr><td>1</td><td>6</td><td>5</td></tr> <tr><td>4</td><td>5</td><td>8</td></tr> <tr><td></td><td>9</td><td></td></tr> </table> | 5 | 2 | 9 | 1 | 6 | 5 | 4 | 5 | 8 | | 9 | | 5 2 9 1 6 5 4 5 8 9 |
| | 5 | 2 | 9 | | | | | | | | | | | | |
| | 1 | 6 | 5 | | | | | | | | | | | | |
| 4 | 5 | 8 | | | | | | | | | | | | | |
| | 9 | | | | | | | | | | | | | | |
| Zatwierdzenie wpisanego numeru NIP nabywcy | G O T SZUFLADA | 5 2 9 1 6 5 4 5 8 9 Tak (GOT) Wyjdź (C) | | | | | | | | | | | | | |
| Potwierdzenie wprowadzonego numeru NIP | G O T SZUFLADA | 0.00 | | | | | | | | | | | | | |
| <p>Po wprowadzeniu numeru NIP nabywcy możemy kontynuować sprzedaż lub zakończyć paragon. Nie ma możliwości wpisania numeru NIP nabywcy przed rozpoczęciem sprzedaży.</p> <p>Aby wprowadzić numer NIP z kreskami np. 529-165-45-89 należy wpisać pierwsze cyfry numeru NIP np. 529, następnie przy pomocy klawisza [PŁTN] przełączyć się na klawiaturę alfanumeryczną i wcisnąć trzy razy klawisz 7 (aż pojawi się na wyświetlaczu kreska), w celu wprowadzenia następnych cyfr należy wcisnąć klawisz [SUMA], który przełączy klawiaturę na numeryczną.</p> <p>Aby wprowadzić numer NIP z prefixem PL np.: PL5291654589 należy wcisnąć klawisz [PŁTN] w celu przełączenia się na klawiaturę alfanumeryczną, następnie należy nacisnąć klawisz [1] oraz trzy razy klawisz [5], następnie należy nacisnąć klawisz [SUMA] w celu przełączenia się na klawiaturę numeryczną i wprowadzenia cyfr numeru NIP nabywcy.</p> | | | | | | | | | | | | | | | |
| ZAKOŃCZENIE PARAGONU | Podsumowanie paragonu | SUMA | PODSUMA 3.00 | | | | | | | | | | | | |
| | Zakończenie paragonu | G O T SZUFLADA | GOTÓWKA PLN 3.00 | | | | | | | | | | | | |

UWAGA! Nie ma możliwości wpisania Numeru Identyfikacji Podatkowej (NIP-u) nabywcy w przypadku szybkiej sprzedaży SICS.

RAPORTY CZYTAJĄCE



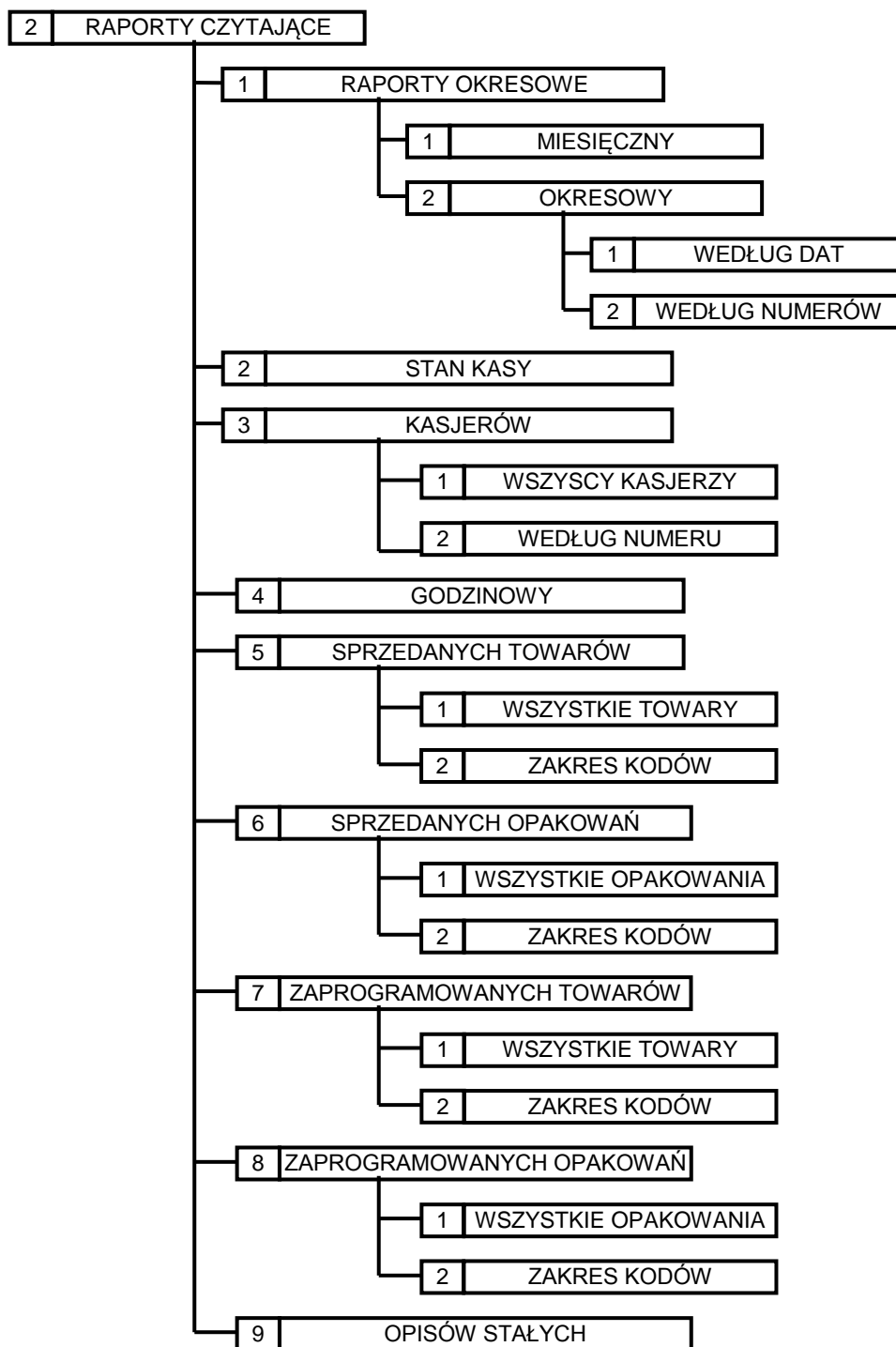











Kasa posiada rozbudowaną funkcję raportów czytających, których celem jest przedstawienie użytkownikowi szczegółowych informacji na temat zarejestrowanej sprzedaży. Na poniższym rysunku przedstawiono strukturę menu raportów czytających.



Raport Fiskalny Miesięczny

Zgodnie z obowiązującym prawem w Polsce użytkownik jest zobowiązany do wykonywania Raportów Fiskalnych Miesięcznych. Raport ten można wykonać dopiero po zakończeniu miesiąca. W przypadku, gdy użytkownik będzie chciał wykonać Raport Fiskalny Miesięczny za miesiąc, który jeszcze nie upłynął, kasa wyświetli informację **NIEZAKOŃCZONY MIESIĄC!**. W takim przypadku należy wykonać raport nie wcześniej niż pierwszego dnia miesiąca następnego w stosunku do tego, za który chcemy wykonać raport. Raport Fiskalny Miesięczny zawiera poszczególne Raporty Fiskalne Dobowe z danego miesiąca oraz łączny obrót z danego miesiąca. W sytuacji, gdy na przestrzeni Raportu Fiskalnego Miesięcznego (lub Raportu Okresowego) miała miejsce zmiana waluty ewidencyjnej, kasa wydrukuje osobne raporty z podziałem na poszczególne waluty ewidencyjne za zadany okres.

W poniższej tabeli przedstawiono procedurę wykonania Raportu Fiskalnego Miesięcznego.

| PROCEDURA | KLAWISZE DO NACIŚNIĘCIA | KOMUNIKATY WYŚWIETLACZA |
|---|---|--|
| Włączenie kasy/logowanie do MENU GŁÓWNE |  | << MENU GŁÓWNE >> 1) Sprzedaż |
| Wybór opcji RAPORTY CZYTAJĄCE |  lub  | <<MENU GŁÓWNE>> 2) Rap. czytające |
| Zatwierdzenie wyboru |  | <<RAP. CZYTAJĄCE>> 1) Rap. okresowe |
| Wybór opcji RAPORTY OKRESOWE i zatwierdzenie wyboru |  lub   | <<Rap.okresowe>> 1) Miesięczny |
| Wybór opcji MIESIĘCZNY i zatwierdzenie wyboru |  lub   | WYBIERZ MIESIĄC 10-2012 |
| Wpisanie miesiąca i dwóch ostatnich cyfr roku |     | WYBIERZ MIESIĄC 09-2012 |
| Zatwierdzenie wpisanych danych |  | Czekaj ... |

Powyższą procedurę można również wykonać za pomocą odnośników numerycznych. Aby przejść do Raportu Fiskalnego Miesięcznego będąc w menu głównym należy wpisać sekwencję znaków **2, 1, 1** odpowiadających poszczególnym funkcjom menu. Gdy pojawi się okno **WYBIERZ MIESIĄC** należy wpisać miesiąc w systemie dwuznakowym i dwie ostatnie cyfry roku, za jaki ma być wykonany raport: xx-20xx, następnie nacisnąć klawisz [GOT]. Kasa wyświetli komunikat *Czekaj...* i wydrukuje raport.

UWAGA! Raport Fiskalny Miesięczny należy wykonywać **zawsze** po upływie miesiąca, za który chcemy wykonać raport. Jeżeli dokonamy próby wykonania raportu za miesiąc, w którym nie było zapisanych Raportów Fiskalnych Dobowych kasa wydrukuje komunikat: „BRAK RAPORTÓW”.

Skrócony Raport Okresowy według dat

Skrócony Raport Okresowy według dat jest raportem, który zawiera łączny obrót Raportów Fiskalnych Dobowych z podanego przedziału dat. Jest to raport нефискалны i może być drukowany wielokrotnie w celach informacyjnych.

W poniższej tabeli przedstawiono procedurę wykonania Skróconego Raportu Okresowego według dat.































| PROCEDURA | KLAWISZE DO NACIŚNIĘCIA | KOMUNIKATY WYŚWIETLACZA |
|---|-------------------------|--|
| Włączenie kasy/logowanie do MENU GŁÓWNE | | << MENU GŁÓWNE >> 1) Sprzedaż |
| Wybór opcji RAPORTY CZYTAJĄCE | lub | <<MENU GŁÓWNE>> 2) Rap. czytające |
| Zatwierdzenie wyboru | | <<RAP. CZYTAJĄCE>> 1) Rap. okresowe |
| Wybór opcji RAPORTY OKRESOWE i zatwierdzenie wyboru | lub | <<Rap.okresowe>> 1) Miesięczny |
| Wybór opcji OKRESOWY | lub | <<Rap.okresowe>> 2) Okresowy |
| Zatwierdzenie wyboru | | << Okresowy >> 1) Wg dat |
| Wybór opcji WEDŁUG DAT i zatwierdzenie wyboru | lub | Od: 11-09-2012 |
| Wpisanie daty początkowej raportu i zatwierdzenie | | Od: 01-01-2012 |
| Wpisanie daty końcowej raportu i zatwierdzenie | | Od: 01-01-2012 Do: 01-02-2012 |
| Wybór opcji SKRÓCONY | lub | << Okresowy >> 2) Skrócony |
| Zatwierdzenie wpisanych danych | | Czekaj ... |

Powyższą procedurę można również wykonać za pomocą odnośników numerycznych. Aby przejść do Skróconego Raportu Okresowego według dat, będąc w menu głównym należy wpisać sekwencję znaków **2, 1, 2, 1** odpowiadających poszczególnym funkcjom menu. Gdy pojawi się okno *OD*: należy wpisać datę początkową, zatwierdzić klawiszem [GOT], następnie należy wpisać datę końcową i zatwierdzić klawiszem [GOT]. Po wpisaniu dat należy wybrać opcję *SKRÓCONY* wciskając klawisz [2]. Kasa wyświetli komunikat *Czekaj...* i wydrukuje raport. Datę należy wpisać w formacie dzień/miesiąc /dwie ostatnie cyfry roku (xx-xx-20xx).

Raport Fiskalny Okresowy według dat - pełny

Raporty Fiskalny Okresowy według dat - pełny jest raportem, który zawiera poszczególne Raporty Fiskalne Dobowe z zadanego okresu oraz łączny obrót z tych raportów. Jest to raport нефiskalny, może być drukowany wielokrotnie w celach informacyjnych.

W poniższej tabeli przedstawiono procedurę wykonania pełnego Raportu Fiskalnego Okresowego według dat.

| PROCEDURA | KLAWISZE DO NACIŚNIĘCIA | KOMUNIKATY WYŚWIETLACZA |
|---|--|--|
| Włączenie kasy/logowanie do MENU GŁÓWNE |  | << MENU GŁÓWNE >> 1) Sprzedaż |
| Wybór opcji RAPORTY CZYTAJĄCE |  lub  | <<MENU GŁÓWNE>> 2) Rap. czytające |
| Zatwierdzenie wyboru |  | <<RAP. CZYTAJĄCE>> 1) Rap. okresowe |
| Wybór opcji RAPORTY OKRESOWE i zatwierdzenie wyboru |  lub   | <<Rap.okresowe>> 1) Miesięczny |
| Wybór opcji OKRESOWY |  lub  | <<Rap.okresowe>> 2) Okresowy |
| Zatwierdzenie wyboru |  | << Okresowy >> 1) Wg dat |
| Wybór opcji WEDŁUG DAT i zatwierdzenie |  lub   | Od: 11-09-2012 |
| Wpisanie daty początkowej raportu i zatwierdzenie |        | Od: 01-01-2012 |
| Wpisanie daty końcowej raportu i zatwierdzenie |        | Od: 01-01-2012 Do: 01-02-2012 |
| Wybór opcji PEŁNY |  lub  | << Okresowy >> 1) Pełny |
| Zatwierdzenie wpisanych danych |  | Czekaj ... |

Powyższą procedurę można również wykonać za pomocą odnośników numerycznych. Aby przejść do Raportu Fiskalnego Okresowego według dat – pełnego, będąc w menu głównym należy wpisać sekwencję znaków **2, 1, 2, 1** odpowiadających poszczególnym funkcjom menu. Gdy pojawi się okno *OD*: należy wpisać datę początkową, zatwierdzić klawiszem [GOT], następnie należy wpisać datę końcową i zatwierdzić klawiszem [GOT]. Po wpisaniu dat należy wybrać opcję *PEŁNY* wciskając klawisz [1]. Kasa wyświetli komunikat *Czekaj...* i wydrukuje raport. Datę należy wpisać w formacie dzień/miesiąc /dwie ostatnie cyfry roku (xx-xx-20xx).

Skrócony Raport Okresowy według numerów

Skrócony Raport Okresowy według numerów Raportów Fiskalnych Dobowych jest raportem, który zawiera łączny obrót z podanego przedziału Raportów Fiskalnych Dobowych. Jest to raport нефискалны, może być drukowany wielokrotnie w celach informacyjnych.

W poniższej tabeli przedstawiono procedurę wykonania Skróconego Raportu Okresowego według numerów.

| PROCEDURA | KLAWISZE DO NACIŚNIĘCIA | KOMUNIKATY WYŚWIETLACZA |
|--|-------------------------|--|
| Włączenie kasy/logowanie do MENU GŁÓWNE | | << MENU GŁÓWNE >> 1) Sprzedaż |
| Wybór opcji RAPORTY CZYTAJĄCE | lub | <<MENU GŁÓWNE>> 2) Rap. czytające |
| Zatwierdzenie wyboru | | <<RAP. CZYTAJĄCE>> 1) Rap. okresowe |
| Wybór opcji RAPORTY OKRESOWE i zatwierdzenie wyboru | lub | <<Rap.okresowe>> 1) Miesięczny |
| Wybór opcji OKRESOWY | lub | <<Rap.okresowe>> 2) Okresowy |
| Zatwierdzenie wyboru | | << Okresowy >> 1) Wg dat |
| Wybór opcji WEDŁUG NUMERÓW | lub | << Okresowy >> 2) Wg numerów |
| Zatwierdzenie wyboru | | Od: 1 |
| Wpisanie numeru początkowego Raportu Fiskalnego Dobowego i zatwierdzenie | | Od: 1 Do: |
| Wpisanie numeru końcowego Raportu Fiskalnego Dobowego i zatwierdzenie | | << Okresowy>> 1) Pełny |
| Wybór opcji SKRÓCONY | lub | << Okresowy>> 2) Skrócony |
| Zatwierdzenie wpisanych danych | | Czekaj ... |

Powyższą procedurę można również wykonać za pomocą odnośników numerycznych. Aby przejść do Skróconego Raportu Okresowego według numerów, będąc w menu głównym należy wpisać sekwencję znaków 2, 1, 2, 2 odpowiadających poszczególnym funkcjom menu. Następnie, gdy pojawi się okno OD: należy wpisać numer początkowy Raportu Fiskalnego Dobowego, zatwierdzić klawiszem [GOT], wpisać numer końcowy Raportu Fiskalnego Dobowego i zatwierdzić klawiszem [GOT]. Po wpisaniu dat należy wybrać opcję SKRÓCONY wciskając klawisz [2]. Kasa wyświetli komunikat Czekaj... a następnie wydrukuje raport.

Raport Fiskalny Okresowy według numerów - pełny

Raporty Fiskalne Okresowe według numerów - pełny jest raportem, który zawiera poszczególne Raporty Fiskalne Dobowe z zadanego przedziału numerów raportów oraz łączny obrót z tych raportów. Jest to raport niefiskalny, może być drukowany wielokrotnie w celach informacyjnych.







W poniższej tabeli przedstawiono procedurę wykonania pełnego Raportu Fiskalnego Okresowego według numerów .

| PROCEDURA | KLAWISZE DO NACIŚNIĘCIA | KOMUNIKATY WYŚWIETLACZA |
|---|-------------------------|--|
| Włączenie kasy/logowanie do MENU GŁÓWNE | | << MENU GŁÓWNE >> 1) Sprzedaż |
| Wybór opcji RAPORTY CZYTAJĄCE | lub | <<MENU GŁÓWNE>> 2) Rap. czytające |
| Zatwierdzenie wyboru | | <<RAP. CZYTAJĄCE>> 1) Rap. okresowe |
| Wybór opcji RAPORTY OKRESOWE i zatwierdzenie wyboru | lub | <<Rap.okresowe>> 1) Miesięczny |
| Wybór opcji OKRESOWY | lub | <<Rap.okresowe>> 2) Okresowy |
| Zatwierdzenie wyboru | | << Okresowy >> 1) Wg dat |
| Wybór opcji WEDŁUG NUMERÓW | lub | << Okresowy >> 2) Wg numerów |
| Zatwierdzenie wyboru | | Od: 1 |
| Wpisanie numeru początkowego Raportu Fiskalnego Dobowego i zatwierdzenie wyboru | | Od: 1 Do: |
| Wpisanie numeru końcowego Raportu Fiskalnego Dobowego i zatwierdzenie wyboru | | << Okresowy>> 1) Pełny |
| Wybór opcji PEŁNY | lub | << Okresowy>> 1) Pełny |
| Zatwierdzenie wpisanych danych | | Czekaj ... |

Powyzszą procedurę można również wykonać za pomocą odnośników numerycznych. Aby przejść do Raportu Fiskalnego Okresowego według numerów – pełnego, będąc w menu głównym należy wpisać sekwencję znaków 2, 1, 2, 2 odpowiadających poszczególnym funkcjom menu. Gdy pojawi się okno OD: należy wpisać numer początkowy Raportu Fiskalnego Dobowego, zatwierdzić klawiszem [GOT], wpisać numer końcowy Raportu Fiskalnego Dobowego i zatwierdzić klawiszem [GOT]. Po wpisaniu dat należy wybrać opcję PEŁNY wciskając klawisz [1]. Kasa wyświetli komunikat Czekaj... i wydrukuje raport.

Raport Stanu Kasy

Raport Stanu Kasy jest raportem нефискальным, który nie zeruje żadnych liczników. Raport ten zawsze obejmuje okres od ostatniego Raportu Fiskalnego Dobowego do momentu wykonania kolejnego Raportu Fiskalnego Dobowego. Wykonanie Raportu Fiskalnego Dobowego powoduje wyzerowanie liczników w Raporcie Stanu Kasy. Celem raportu jest przedstawienie szczegółowej informacji o sprzedaży z „ostatniej doby”. W poniższej tabeli przedstawiono procedurę wykonania Raportu Stanu Kasy.

| PROCEDURA | KLAWISZE DO NACIŚNIĘCIA | KOMUNIKATY WYŚWIETLACZA |
|---|---|--|
| Włączenie kasy/logowanie do MENU GŁÓWNE |  | << MENU GŁÓWNE >> 1) Sprzedaż |
| Wybór opcji RAPORTY CZYTAJĄCE |  lub  | <<MENU GŁÓWNE>> 2) Rap. czytające |
| Zatwierdzenie wyboru |  | <<RAP. CZYTAJĄCE>> 1) Rap. okresowe |
| Wybór opcji STAN KASY |  lub  | <<RAP. CZYTAJĄCE>> 2) Stan Kasy |
| Zatwierdzenie wyboru |  | Czekaj ... |





Powyższą procedurę można również wykonać za pomocą odnośników numerycznych. Aby przejść do Raportu Stanu Kasy będąc w menu głównym należy wpisać sekwencję znaków 2, 2 odpowiadających poszczególnym funkcjom menu. Kasa wyświetli komunikat *Czekaj...* i wydrukuje Raport Stanu Kasy.







UWAGA! Wykonanie Raportu Stanu Kasy nie zeruje liczników w tym raporcie. Liczniki te są kasowane przez Raport Dobowy!

Raport Kasjerów Czytający – obrót wszystkich kasjerów

Raporty Kasjerów Czytający - obrót wszystkich kasjerów jest raportem, który zawiera łączny obrót wszystkich kasjerów od ostatniego Raportu Dobowego lub ostatniego Raportu Kasjerów Zerującego. Jest to raport нефискальный, może być drukowany wielokrotnie i służy do celów statystycznych. Raport ten nie zeruje liczników sprzedaży kasjerów.

W poniższej tabeli przedstawiono procedurę wykonania Raportu Kasjerów Czytającego - obrót wszystkich kasjerów.

| PROCEDURA | KLAWISZE DO NACIŚNIĘCIA | KOMUNIKATY WYŚWIETLACZA |
|---|---|--|
| Włączenie kasy/logowanie do MENU GŁÓWNE |  | << MENU GŁÓWNE >> 1) Sprzedaż |
| Wybór opcji RAPORTY CZYTAJĄCE |  lub  | <<MENU GŁÓWNE>> 2) Rap. czytające |
| Zatwierdzenie wyboru |  | <<RAP. CZYTAJĄCE>> 1) Rap. okresowe |











| | | |
|-------------------------------------|---|-----------------------------------|
| Wybór opcji <i>KASJERÓW</i> |  lub  | <<RAP. CZYTAJĄCE>> 3)Kasjerów |
| Zatwierdzenie wyboru |  | << Kasjerów >> 1)Wszyscy kasj. |
| Wybór opcji <i>WSZYSCY KASJERZY</i> |  lub  | << Kasjerów >> 1)Wszyscy kasj. |
| Zatwierdzenie wyboru |  | Czekaj ... |

Powyższą procedurę można również wykonać za pomocą odnośników numerycznych. Aby przejść do Raportu Kasjerów Czytającego - obrót wszystkich kasjerów, będąc w menu głównym należy wpisać sekwencję znaków **2, 3, 1** odpowiadających poszczególnym funkcjom menu. Kasa wyświetli komunikat *Czekaj...* i wydrukuje raport.

Raport Kasjerów Czytający – obrót wybranego kasjera

Raport Kasjerów Czytający - obrót wybranego kasjera jest raportem, który zawiera łączny obrót wybranego kasjera od ostatniego Raportu Dobowego lub ostatniego Raportu Kasjerów Zerującego sprzedaż danego kasjera lub sprzedaż wszystkich kasjerów. Jest to raport niefiskalny, może być drukowany wielokrotnie i służy do celów statystycznych. Raport ten nie zeruje liczników sprzedaży kasjerów.

W poniższej tabeli przedstawiono procedurę wykonania Raportu Kasjerów Czytającego - obrót wybranego kasjera.

| PROCEDURA | KLAWISZE DO NACIŚNIĘCIA | KOMUNIKATY WYŚWIETLACZA |
|--|---|---------------------------------------|
| Włączenie kasy/logowanie do <i>MENU GŁÓWNE</i> |  | << MENU GŁÓWNE >> 1)Sprzedaż |
| Wybór opcji <i>RAPORTY CZYTAJĄCE</i> |  lub  | <<MENU GŁÓWNE>> 2)Rap. czytające |
| Zatwierdzenie wyboru |  | <<RAP. CZYTAJĄCE>> 1)Rap. okresowe |
| Wybór opcji <i>KASJERÓW</i> |  lub  | <<RAP. CZYTAJĄCE>> 3)Kasjerów |
| Zatwierdzenie wyboru |  | << Kasjerów >> 1)Wszyscy kasj. |
| Wybór opcji <i>WEDŁUG NUMERU</i> |  lub  | << Kasjerów >> 2)Wg numeru |
| Zatwierdzenie wyboru |  | Kasjer numer:0 |
| Podanie numeru kasjera, którego ma dotyczyć raport np. 3 |  | Kasjer numer:3 |







| | | |
|-------------------------------------|---|------------------|
| Zatwierdzenie wprowadzonej wartości |  | Czekaj... |
|-------------------------------------|---|------------------|

Powyższą procedurę można również wykonać za pomocą odnośników numerycznych. Aby przejść do Raportu Kasjerów Czytającego - obrót wybranego kasjera będąc w menu głównym należy wpisać sekwencję znaków **2, 3, 2** odpowiadających poszczególnym funkcjom menu, następnie należy podać numer kasjera, którego ma dotyczyć raport i zatwierdzić klawiszem [GOT]. Kasa wyświetli komunikat *Czekaj...* a następnie wydrukuje raport.

Raport Godzinowy

Raport Godzinowy jest to raport informujący o ogólnej wartości obrotu i ilości paragonów w rozbiściu na poszczególne godziny. Zawiera dane z okresu od ostatniego Raportu Dobowego do chwili wykonania Raportu Godzinowego. Jest to raport нефискалны, może być drukowany wielokrotnie i służy do celów statystycznych. Raport ten nie zeruje liczników sprzedaży.

W poniższej tabeli przedstawiono procedurę wykonania Raportu Godzinowego.

| PROCEDURA | KLAWISZE DO NACIŚNIĘCIA | KOMUNIKATY WYŚWIETLACZA |
|--|---|---|
| Włączenie kasy/logowanie do <i>MENU GŁÓWNE</i> |  | << MENU GŁÓWNE >> 1) Sprzedaż |
| Wybór opcji <i>RAPORTY CZYTAJĄCE</i> |  lub  | <<MENU GŁÓWNE>> 2) Rap. czytające |
| Zatwierdzenie wyboru |  | <<RAP. CZYTAJĄCE>> 1) Rap. okresowe |
| Wybór opcji <i>GODZINOWY</i> |  lub  | <<RAP. CZYTAJĄCE>> 4) Godzinowy |
| Zatwierdzenie wyboru |  | Czekaj ... |









Powyższą procedurę można również wykonać za pomocą odnośników numerycznych. Aby przejść do Raportu Godzinowego w menu głównym należy wpisać sekwencję znaków **2, 4** odpowiadających poszczególnym funkcjom menu. Kasa wyświetli komunikat *Czekaj...* a następnie wydrukuje raport.

Raport Sprzedanych Towarów Czytający – obrót wszystkich towarów

Raport Sprzedanych Towarów Czytający - obrót wszystkich towarów jest raportem, który zawiera obrót towarów od ostatniego Raportu Sprzedanych Towarów Zerującego do chwili wykonania raportu w rozbiściu na poszczególne artykuły. Jest to raport нефискалны, może być drukowany wielokrotnie i służy do celów statystycznych. Raport ten nie zeruje liczników sprzedaży towarów.

W poniższej tabeli przedstawiono procedurę wykonania Raportu Sprzedanych Towarów Czytającego - obrót wszystkich towarów.

| PROCEDURA | KLAWISZE DO NACIŚNIĘCIA | KOMUNIKATY WYŚWIETLACZA |
|--|---|---|
| Włączenie kasy/logowanie do <i>MENU GŁÓWNE</i> |  | << MENU GŁÓWNE >> 1) Sprzedaż |







| | | |
|--------------------------------------|---|---------------------------------------|
| Wybór opcji <i>RAPORTY CZYTAJĄCE</i> |  lub  | <<MENU GŁÓWNE>> 2)Rap. czytające |
| Zatwierdzenie wyboru |  | <<RAP. CZYTAJĄCE>> 1)Rap. okresowe |
| Wybór opcji <i>SPRZEDAŻ TOWARÓW</i> |  lub  | <<RAP. CZYTAJĄCE>> 5)Sprz.Towarów |
| Zatwierdzenie wyboru |  | << Sprz.towarów>> 1)Wszystkie tow. |
| Wybór opcji <i>WSZYSTKIE TOWARY</i> |  lub  | << Sprz.towarów>> 1)Wszystkie tow. |
| Zatwierdzenie wyboru |  | Czekaj... |









Powyższą procedurę można również wykonać za pomocą odnośników numerycznych. Aby przejść do Raportu Sprzedanych Towarów Czytającego - obrót wszystkich towarów w menu głównym należy wpisać sekwencję znaków 2, 5, 1 odpowiadających poszczególnym funkcjom menu. Kasa wyświetli komunikat *Czekaj...* a następnie wydrukuje raport.

Raport Sprzedanych Towarów Czytający – obrót wybranych towarów

Raport Sprzedanych Towarów Czytający - obrót wybranych towarów jest raportem, który zawiera obrót wybranych towarów od ostatniego Raportu Sprzedanych Towarów Zerującego do chwili wykonania raportu w rozbiciu na poszczególne artykuły. Jest to raport niefiskalny, może być drukowany wielokrotnie i służy do celów statystycznych. Raport ten nie zeruje liczników sprzedaży towarów.

W poniższej tabeli przedstawiono procedurę wykonania Raportu Sprzedanych Towarów Czytającego - obrót wybranych towarów.

| PROCEDURA | KLAWISZE DO NACIŚNIĘCIA | KOMUNIKATY WYŚWIETLACZA |
|--|---|---------------------------------------|
| Włączenie kasy/logowanie do <i>MENU GŁÓWNE</i> |  | << MENU GŁÓWNE >> 1)Sprzedaż |
| Wybór opcji <i>RAPORTY CZYTAJĄCE</i> |  lub  | <<MENU GŁÓWNE>> 2)Rap. czytające |
| Zatwierdzenie wyboru |  | <<RAP. CZYTAJĄCE>> 1)Rap. okresowe |
| Wybór opcji <i>SPRZEDAŻ TOWARÓW</i> |  lub  | <<RAP. CZYTAJĄCE>> 5)Sprz.Towarów |
| Zatwierdzenie wyboru |  | << Sprz.towarów>> 1)Wszystkie tow. |

| | | |
|--|---|---------------------------------------|
| Wybór opcji <i>ZAKRES KODÓW</i> |  lub  | << Sprz.towarów >> 2) Zakres kodów |
| Zatwierdzenie wyboru |  | Od: 1 |
| Wpisanie numeru pierwszego artykułu dla raportu i zatwierdzenie wyboru |   | Od: 1 Do: 2600 |
| Wpisanie numeru końcowego artykułu dla raportu |   | Od: 1 Do: 10 |
| Zatwierdzenie wyboru |  | Czekaj... |







Powyższą procedurę można również wykonać za pomocą odnośników numerycznych. Aby przejść do Raportu Sprzedanych Towarów Czytającego - obrót wybranych towarów w menu głównym należy wpisać sekwencję znaków **2, 5, 2** odpowiadających poszczególnym funkcjom menu. Należy podać numer pierwszego artykułu i zatwierdzić klawiszem [GOT] a następnie podać numer ostatniego artykułu z interesującego nas zakresu i zatwierdzić klawiszem [GOT]. Kasa wyświetli komunikat *Czekaj...*, a następnie wydrukuje raport.



UWAGA! Numer początkowy i końcowy są to numery PLU zaprogramowanych w kasie towarów!

Raport Opakowań Zwrotnych Czytający – obrót wszystkich opakowań

Raport Opakowań Zwrotnych Czytający - obrót wszystkich opakowań jest raportem, który zawiera łączny obrót opakowań od ostatniego Raportu Opakowań Zwrotnych Zerującego do chwili wykonania raportu w rozbiciu na poszczególne opakowania. Jest to raport niefiskalny, może być drukowany wielokrotnie i służy do celów statystycznych. Raport ten nie zeruje liczników sprzedaży opakowań.

W poniższej tabeli przedstawiono procedurę wykonania Raportu Opakowań Zwrotnych Czytającego - obrót wszystkich opakowań.

| PROCEDURA | KLAWISZE DO NACIŚNIĘCIA | KOMUNIKATY WYŚWIETLACZA |
|--|---|--|
| Włączenie kasy/logowanie do <i>MENU GŁÓWNE</i> |  | << MENU GŁÓWNE >> 1) Sprzedaż |
| Wybór opcji <i>RAPORTY CZYTAJĄCE</i> |  lub  | <<MENU GŁÓWNE>> 2) Rap. czytające |
| Zatwierdzenie wyboru |  | <<RAP. CZYTAJĄCE>> 1) Rap. okresowe |
| Wybór opcji <i>SPRZEDAŻ OPAKOWAŃ</i> |  lub  | <<RAP. CZYTAJĄCE>> 6) Sprz. Opakowań |
| Zatwierdzenie wyboru |  | << Sprz. Opakowań >> 1) Wszystkie opak. |















| | | |
|---|---|---|
| Wybór opcji <i>WSZYSTKIE OPAKOWANIA</i> |  lub  | << Sprz.Opakowań>> 1)Wszystkie opak. |
| Zatwierdzenie wyboru |  | Czekaj... |

Powyższą procedurę można również wykonać za pomocą odnośników numerycznych. Aby przejść do Raportu Opakowań Zwrotnych Czytającego - obrót wszystkich opakowań w menu głównym należy wpisać sekwencję znaków **2, 6, 1** odpowiadających poszczególnym funkcjom menu. Kasa wyświetli komunikat *Czekaj...*, a następnie wydrukuje raport.

Raport Opakowań Zwrotnych Czytający – obrót wybranych opakowań

Raport Opakowań Zwrotnych Czytający - obrót wybranych opakowań jest raportem, który zawiera obrót wybranych opakowań od ostatniego Raportu Opakowań Zwrotnych Zerującego do chwili wykonania raportu w rozbiciu na poszczególne opakowania. Jest to raport нефискалны, może być drukowany wielokrotnie i służy do celów statystycznych. Raport ten nie zeruje liczników sprzedaży opakowań.

W poniższej tabeli przedstawiono procedurę wykonania Raportu Opakowań Zwrotnych Czytającego - obrót wybranych opakowań.

| PROCEDURA | KLAWISZE DO NACIŚNIĘCIA | KOMUNIKATY WYŚWIETLACZA |
|--|---|---|
| Włączenie kasy/logowanie do <i>MENU GŁÓWNE</i> |  | << MENU GŁÓWNE >> 1)Sprzedaż |
| Wybór opcji <i>RAPORTY CZYTAJĄCE</i> |  lub  | <<MENU GŁÓWNE>> 2)Rap. czytające |
| Zatwierdzenie wyboru |  | <<RAP. CZYTAJĄCE>> 1)Rap. okresowe |
| Wybór opcji <i>SPRZEDAŻ OPAKOWAŃ</i> |  lub  | <<RAP. CZYTAJĄCE>> 6)Sprz.Opakowań |
| Zatwierdzenie wyboru |  | << Sprz.Opakowań>> 1)Wszystkie opak. |
| Wybór opcji <i>ZAKRES KODÓW</i> |  lub  | << Sprz.Opakowań>> 2)Zakres kodów |
| Zatwierdzenie wyboru |  | Od: 1 |
| Wpisanie numeru pierwszego opakowania dla raportu i zatwierdzenie wyboru |   | Od: 1 Do:200 |
| Wpisanie numeru końcowego opakowania dla raportu |   | Od:1 Do:10 |

| | | |
|----------------------|---|------------------|
| Zatwierdzenie wyboru |  | Czekaj... |
|----------------------|---|------------------|











Powyższą procedurę można również wykonać za pomocą odnośników numerycznych. Aby przejść do Raportu Opakowań Zwrotnych Czytającego - obrót wybranych opakowań w menu głównym należy wpisać sekwencję znaków **2, 6, 2** odpowiadających poszczególnym funkcjom menu. Należy podać numer pierwszego opakowania i zatwierdzić klawiszem [GOT] a następnie podać numer ostatniego opakowania z interesującego nas zakresu i zatwierdzić klawiszem [GOT]. Kasa wyświetli komunikat *Czekaj...* a następnie wydrukuje raport.

UWAGA! Numer początkowy i końcowy są to numery opakowań wprowadzone podczas programowania opakowań z zakresu 1-200.

Raport Zaprogramowanych Towarów – wszystkich towarów

Raport Zaprogramowanych Towarów – wszystkich towarów jest raportem, który drukuje zaprogramowane w bazie towarowej artykuły wraz ze szczegółowymi informacjami takimi jak cena, numer PLU, kod kreskowy, przypisanym opakowaniu zwrotnym i stawce VAT do artykułu. Jest to raport niefiskalny, może być drukowany wielokrotnie i służy do celów informacyjnych.

W poniższej tabeli przedstawiono procedurę wykonania Raportu Zaprogramowanych Towarów – wszystkich towarów.















| PROCEDURA | KLAWISZE DO NACIŚNIĘCIA | KOMUNIKATY WYŚWIETLACZA |
|---|---|---|
| Włączenie kasy/logowanie do <i>MENU GŁÓWNE</i> |  | << MENU GŁÓWNE >> 1) Sprzedaż |
| Wybór opcji <i>RAPORTY CZYTAJĄCE</i> |  lub  | <<MENU GŁÓWNE>> 2) Rap. czytające |
| Zatwierdzenie wyboru |  | <<RAP. CZYTAJĄCE>> 1) Rap. okresowe |
| Wybór opcji <i>ZAPROGRAMOWANYCH TOWARÓW</i> i zatwierdzenie |  lub   | << Zaprog.towarów>> 1) Wszystkie tow. |
| Wybór opcji <i>WSZYSTKIE TOWARY</i> |  lub  | << Zaprog.towarów>> 1) Wszystkie tow. |
| Zatwierdzenie wyboru |  | Czekaj ... |

Powyższą procedurę można również wykonać za pomocą odnośników numerycznych. Aby przejść do Raportu Zaprogramowanych Towarów – wszystkich towarów w menu głównym należy wpisać sekwencję znaków **2, 7, 1** odpowiadających poszczególnym funkcjom menu. Kasa wyświetli komunikat *Czekaj...* a następnie wydrukuje raport.

Raport Zaprogramowanych Towarów – wybranych towarów

Raport Zaprogramowanych Towarów – wybranych towarów jest raportem, który drukuje wybrane zaprogramowane w bazie towarowej artykuły wraz ze szczegółowymi informacjami takimi jak cena, numer PLU, kod kreskowy, przypisanym opakowaniu zwrotnym i stawce VAT do artykułu. Jest to raport niefiskalny, może być drukowany wielokrotnie i służy do celów informacyjnych.

W poniższej tabeli przedstawiono procedurę wykonania Raportu Zaprogramowanych Towarów – wybranych towarów.











| PROCEDURA | KLAWISZE DO NACIŚNIĘCIA | KOMUNIKATY WYŚWIETLACZA |
|--|---|---|
| Włączenie kasy/logowanie do <i>MENU GŁÓWNE</i> |  | << MENU GŁÓWNE >> 1) Sprzedaż |
| Wybór opcji <i>RAPORTY CZYTAJĄCE</i> |  lub  | <<MENU GŁÓWNE>> 2) Rap. czytające |
| Zatwierdzenie wyboru |  | <<RAP. CZYTAJĄCE>> 1) Rap. okresowe |
| Wybór opcji <i>ZAPROGRAMOWANYCH TOWARÓW</i> |  lub  | <<RAP. CZYTAJĄCE>> 7) Zaprog. Towarów |
| Zatwierdzenie wyboru |  | << Zaprog.towarów >> 1) Wszystkie tow. |
| Wybór opcji <i>ZAKRES KODÓW</i> |  lub  | << Zaprog.towarów>> 2) Zakres kodów |
| Zatwierdzenie wyboru |  | Od: 1 |
| Wpisanie numeru pierwszego artykułu dla raportu i zatwierdzenie wyboru |   | Od: 1 Do: 2600 |
| Wpisanie numeru końcowego artykułu dla raportu |   | Od: 1 Do: 10 |
| Zatwierdzenie wyboru |  | Czekaj... |

Powyższą procedurę można również wykonać za pomocą odnośników numerycznych. Aby przejść do Raportu Zaprogramowanych Towarów – wybranych towarów w menu głównym należy wpisać sekwencję znaków **2, 7, 2** odpowiadających poszczególnym funkcjom menu. Należy podać numer pierwszego zaprogramowanego towaru i zatwierdzić klawiszem [GOT] a następnie podać numer ostatniego zaprogramowanego towaru z interesującego nas zakresu i zatwierdzić klawiszem [GOT]. Kasa wyświetli komunikat *Czekaj...* a następnie wydrukuje raport.

Raport Zaprogramowanych Opakowań Zwrotnych – wszystkich opakowań

Raport Zaprogramowanych Opakowań Zwrotnych – wszystkich opakowań jest raportem, który drukuje zaprogramowane w bazie opakowania wraz ze szczegółowymi informacjami takimi jak cena, numer. Jest to raport niefiskalny, może być drukowany wielokrotnie i służy do celów informacyjnych.







W poniższej tabeli przedstawiono procedurę wykonania Raportu Zaprogramowanych Opakowań Zwrotnych – wszystkich opakowań.









| PROCEDURA | KLAWISZE DO NACIŚNIĘCIA | KOMUNIKATY WYŚWIETLACZA |
|---|---|--|
| Włączenie kasy/logowanie do MENU GŁÓWNE |  | << MENU GŁÓWNE >> 1) Sprzedaż |
| Wybór opcji RAPORTY CZYTAJĄCE |  lub  | <<MENU GŁÓWNE>> 2) Rap. czytające |
| Zatwierdzenie wyboru |  | <<RAP. CZYTAJĄCE>> 1) Rap. okresowe |
| Wybór opcji ZAPROGRAMOWANYCH OPAKOWAŃ |  lub  | <<RAP. CZYTAJĄCE>> 8) Zaprog. Opakowań |
| Zatwierdzenie wyboru |  | << Zaprog. Opakowań >> 1) Wszystkie opak. |
| Wybór opcji WSZYSTKIE OPAKOWANIA |  lub  | << Zaprog. Opakowań >> 1) Wszystkie opak. |
| Zatwierdzenie wyboru |  | Czekaj ... |

Powyższą procedurę można również wykonać za pomocą odnośników numerycznych. Aby przejść do Raportu Zaprogramowanych Opakowań Zwrotnych – wszystkich opakowań w menu głównym należy wpisać sekwencję znaków **2, 8, 1** odpowiadających poszczególnym funkcjom menu. Kasa wyświetli komunikat *Czekaj...* a następnie wydrukuje raport.

Raport Zaprogramowanych Opakowań Zwrotnych – wybranych opakowań

Raport Zaprogramowanych Opakowań Zwrotnych - wybranych opakowań jest raportem, który drukuje wybrane zaprogramowane w bazie towarowej opakowania wraz ze szczegółowymi informacjami takimi jak cena, numer. Jest to raport нефискалны, może być drukowany wielokrotnie i służy do celów informacyjnych. W poniższej tabeli przedstawiono procedurę wykonania Raportu Zaprogramowanych Opakowań Zwrotnych – wybranych opakowań.

| PROCEDURA | KLAWISZE DO NACIŚNIĘCIA | KOMUNIKATY WYŚWIETLACZA |
|---|---|---|
| Włączenie kasy/logowanie do MENU GŁÓWNE |  | << MENU GŁÓWNE >> 1) Sprzedaż |
| Wybór opcji RAPORTY CZYTAJĄCE |  lub  | <<MENU GŁÓWNE>> 2) Rap. czytające |
| Zatwierdzenie wyboru |  | <<RAP. CZYTAJĄCE>> 1) Rap. okresowe |
| Wybór opcji ZAPROGRAMOWANYCH OPAKOWAŃ |  lub  | <<RAP. CZYTAJĄCE>> 8) Zaprog. Opakowań |







| | | |
|--|---|--|
| Zatwierdzenie wyboru |  | <<Zaprog.Opakowań 1)Wszystkie opak. |
| Wybór opcji ZAKRES KODÓW |  lub  | <<Zaprog.Opakowań 2)Zakres kodów |
| Zatwierdzenie wyboru |  | Od: 1 |
| Wpisanie numeru pierwszego opakowania dla raportu i zatwierdzenie wyboru |   | Od: 1 Do:200 |
| Wpisanie numeru końcowego opakowania dla raportu |   | Od:1 Do:10 |
| Zatwierdzenie wyboru |  | Czekaj... |

Powyższą procedurę można również wykonać za pomocą odnośników numerycznych. Aby przejść do Raportu Zaprogramowanych Opakowań Zwrotnych –wybranych opakowań w menu głównym należy wpisać sekwencję znaków **2, 8, 2** odpowiadających poszczególnym funkcjom menu. Należy podać numer pierwszego zaprogramowanego opakowania i zatwierdzić klawiszem [GOT] a następnie podać numer ostatniego zaprogramowanego opakowania z interesującego nas zakresu i zatwierdzić klawiszem [GOT]. Kasa wyświetli komunikat *Czekaj...* a następnie wydrukuje raport.

Raport Opisów Stałych

Raport Opisów Stałych drukuje wszystkie możliwe komunikaty, jakie mogą pojawić się na wyświetlaczu lub mogą zostać wydrukowane przez kasę fiskalną.

W poniższej tabeli przedstawiono procedurę wykonania Raportu Opisów Stałych.

| PROCEDURA | KLAWISZE DO NACIŚNIĘCIA | KOMUNIKATY WYŚWIETLACZA |
|---|---|--|
| Włączenie kasy/logowanie do MENU GŁÓWNE |  | << MENU GŁÓWNE >> 1)Sprzedaż |
| Wybór opcji RAPORTY CZYTAJĄCE |  lub  | <<MENU GŁÓWNE>> 2)Rap. czytające |
| Zatwierdzenie wyboru |  | <<RAP. CZYTAJĄCE>> 1)Rap. okresowe |
| Wybór opcji OPISÓW STAŁYCH |  lub  | <<RAP. CZYTAJĄCE>> 9)Opisów Stałych |
| Zatwierdzenie wyboru |  | Czekaj... |

Powyższą procedurę można również wykonać za pomocą odnośników numerycznych. Aby przejść do Raportu Opisów Stałych w menu głównym należy wpisać sekwencję znaków **2, 9** odpowiadających poszczególnym funkcjom menu. Kasa wyświetli komunikat *Czekaj...* a następnie wydrukuje raport.

RAPORTY ZERUJĄCE

Raporty zerujące są to raporty, których wykonanie zeruje liczniki. Wykonanie Raportu Fiskalnego Dobowego zeruje liczniki sprzedaży Raportu Fiskalnego Dobowego, ale również liczniki w Raporcie Stanu Kasy, Raporcie Godzinowym, Raporcie Kasjerów. Dlatego też rozliczenie kasjerów powinno odbyć się przed wykonaniem Raportu Fiskalnego Dobowego. Raport Opakowań Zwrotnych Zerujący, Raport Sprzedanych Towarów Zerujący i Raport Kasjerów Zerujący zerują liczniki tylko we własnej grupie, czyli Raport Sprzedanych Towarów zeruje tylko liczniki sprzedaży towarów itp.. Poniżej przedstawiono strukturę raportów zerujących.

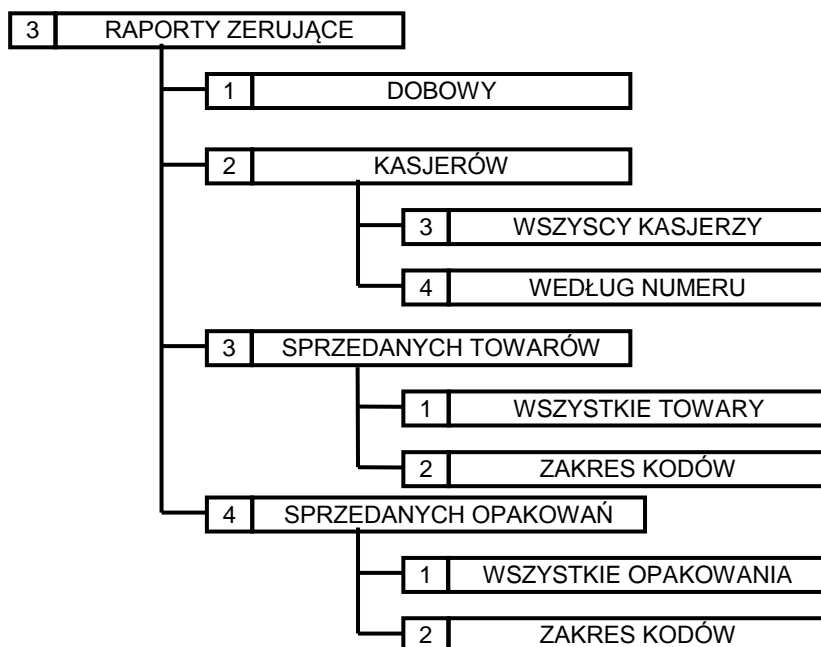

Raport Fiskalny Dobowy

Raport Fiskalny Dobowy jest raportem, który zawiera całodzienny utarg rozbity na poszczególne stawki podatku od towarów i usług. Należy wykonywać **zawsze**, gdy odbywała się rejestracja sprzedaży na kasie w danym dniu. Raport jest obowiązkowy i należy go wykonać na koniec dnia lub nie później niż w dniu następnym przed pierwszą sprzedażą.







Kasa fiskalna podczas wykonywania Raportu Fiskalnego Dobowego prosi o potwierdzenie poprawności daty, to znaczy prosi o potwierdzenie, że data systemowa kasy jest zgodna z datą rzeczywistością. W przypadku stwierdzenia niepoprawności daty należy skontaktować się z serwisem.

UWAGA! *W przypadku zatwierdzenia przez obsługującego kasę błędnej daty i zapisania jej do pamięci fiskalnej, nie będzie uwzględniana 5-letnia gwarancja na pamięć fiskalną!*

Przed wykonaniem raportów upewnij się, że w kasie jest wystarczająca ilość papieru oraz czy akumulator jest naładowany. Zaleca się na kilka minut przed wykonaniem Raportu Fiskalnego Dobowego podłączyć kasę poprzez zasilacz do sieci elektrycznej, aby akumulator zaczął się ładować i wówczas należy wykonać raport.

W poniższej tabeli przedstawiono procedurę wykonania Raportu Fiskalnego Dobowego.











| PROCEDURA | KŁAWISZE DO NACIŚNIĘCIA | KOMUNIKATY WYŚWIETLACZA |
|---|---|----------------------------------|
| Włączenie kasy/logowanie do <i>MENU GŁÓWNE</i> | ESC/␣ | << MENU GŁÓWNE >> 1) Sprzedaż |

| | | |
|--|---|------------------------------------|
| Wybór opcji <i>RAPORTY ZERUJĄCE</i> |  lub  | <<MENU GŁÓWNE>> 3)Rap.zerujące |
| Zatwierdzenie wyboru |  | <<RAP. ZERUJĄCE>> 1)Dobowy |
| Wybór <i>DOBOWY</i> i zatwierdzenie wyboru |  lub   | DATA:23-09-2012 0=Zapis C=Wyjdz |
| Zatwierdzenie poprawnej daty |  | Czekaj... |

Procedurę wykonywania Raportu Fiskalnego Dobowego można również wykonać za pomocą odnośników numerycznych. Aby przejść do Raportu Fiskalnego Dobowego będąc w menu głównym należy wpisać sekwencję znaków **3, 1** odpowiadających poszczególnym funkcjom menu. Kasa wyświetli datę systemową i poprosi o jej potwierdzenie. Jeżeli data wyświetlona przez kasę jest poprawna należy zatwierdzić ją klawiszem [0], jeżeli jest błędna należy wcisnąć klawisz [C] i skontaktować się z serwisem.

Raport Kasjerów Zerujący – obrót wszystkich kasjerów

Raport Kasjerów Zerujący - obrót wszystkich kasjerów jest raportem, który zawiera łączny obrót wszystkich kasjerów od ostatniego Raportu Dobowego lub ostatniego Raportu Kasjerów Zerującego. Jest to raport niefiskalny, nie ma obowiązku jego wykonywania. Raport ten zeruje liczniki sprzedaży kasjerów. W poniższej tabeli przedstawiono procedurę wykonania Raportu Kasjerów Zerującego – obrót wszystkich kasjerów.













| PROCEDURA | KLAWISZE DO NACIŚNIĘCIA | KOMUNIKATY WYŚWIETLACZA |
|--|---|------------------------------------|
| Włączenie kasy/logowanie do <i>MENU GŁÓWNE</i> |  | << MENU GŁÓWNE >> 1)Sprzedaż |
| Wybór opcji <i>RAPORTY ZERUJĄCE</i> |  lub  | <<MENU GŁÓWNE>> 3)Rap. zerujące |
| Zatwierdzenie wyboru |  | <<RAP. ZERUJĄCE>> 1)Dobowy |
| Wybór opcji <i>KASJERÓW</i> |  lub  | <<RAP. CZYTAJĄCE>> 2)Kasjerów |
| Zatwierdzenie wyboru |  | << Kasjerów >> 1)Wszyscy kasj. |
| Wybór opcji <i>WSZYSCY KASJERZY</i> |  lub  | << Kasjerów >> 1)Wszyscy kasj. |
| Zatwierdzenie wyboru |  | Czekaj ... |

Powyższą procedurę można również wykonać za pomocą odnośników numerycznych. Aby przejść do Raportu Kasjerów Zerującego – obrót wszystkich kasjerów będąc w menu głównym należy wpisać sekwencję znaków **3, 2, 1** odpowiadających poszczególnym funkcjom menu. Kasa wyświetli komunikat *Czekaj...* a następnie wydrukuje raport.

Raport Kasjerów Zerujący – obrót wybranego kasjera

Raport Kasjerów Zerujący – obrót wybranego kasjera jest raportem, który zawiera łączny obrót wybranego kasjera od ostatniego Raportu Dobowego lub ostatniego Raportu Zerującego Kasjerów, w rozbiciu na poszczególnych kasjerów lub Raportu Kasjerów Zerującego dla danego kasjera. Jest to raport нефискалны, nie ma obowiązku jego wykonywania. Raport ten zeruje liczniki sprzedaży wybranego kasjera.

W poniższej tabeli przedstawiono procedurę wykonania Raportu Kasjerów Zerującego – obrót wybranego kasjera.











| PROCEDURA | KLAWISZE DO NACIŚNIĘCIA | KOMUNIKATY WYŚWIETLACZA |
|--|---|------------------------------------|
| Włączenie kasy/logowanie do MENU GŁÓWNE |  | << MENU GŁÓWNE >> 1)Sprzedaż |
| Wybór opcji RAPORTY ZERUJĄCE |  lub  | <<MENU GŁÓWNE>> 3)Rap. zerujące |
| Zatwierdzenie wyboru |  | <<RAP. ZERUJĄCE>> 1)Dobowy |
| Wybór opcji KASJERÓW |  lub  | <<RAP. ZERUJĄCE>> 2)Kasjerów |
| Zatwierdzenie wyboru |  | << Kasjerów >> 1)Wszyscy kasj. |
| Wybór opcji WEDŁUG NUMERU |  lub  | << Kasjerów >> 2)Wg numeru |
| Zatwierdzenie wyboru |  | Kasjer numer:0 |
| Podanie numeru kasjera, którego ma dotyczyć raport np. 3 |  | Kasjer numer:3 |
| Zatwierdzenie wprowadzonej wartości |  | Czekaj... |

Powyższą procedurę można również wykonać za pomocą odnośników numerycznych. Aby przejść do Raportu Kasjerów Zerującego – obrót wybranego kasjera będąc w menu głównym należy wpisać sekwencję znaków **3, 2, 2** odpowiadających poszczególnym funkcjom menu. Następnie należy podać numer kasjera, dla którego chcemy wykonać raport i zatwierdzić klawiszem [GOT]. Kasa wyświetli komunikat *Czekaj...* a następnie wydrukuje raport.

Raport Sprzedanych Towarów Zerujący – obrót wszystkich towarów

Raport Sprzedanych Towarów Zerujący – obrót wszystkich towarów jest raportem, który zawiera obrót towarów od ostatniego Raportu Sprzedaży Towarów Zerującego do chwili wykonania raportu w rozbiciu na poszczególne artykuły. Jest to raport нефискалны, nie ma obowiązku jego wykonywania. Raport ten zeruje liczniki sprzedaży towarów.

W poniższej tabeli przedstawiono procedurę wykonania Raportu Sprzedanych Towarów Zerującego – obrót wszystkich towarów.





| PROCEDURA | KLAWISZE DO NACIŚNIĘCIA | KOMUNIKATY WYŚWIETLACZA |
|---|---|--------------------------------------|
| Włączenie kasy/logowanie do <i>MENU GŁÓWNE</i> |  | << MENU GŁÓWNE >> 1)Sprzedaż |
| Wybór opcji <i>RAPORTY ZERUJĄCE</i> |  lub  | <<MENU GŁÓWNE>> 3)Rap. zerujące |
| Zatwierdzenie wyboru |  | <<RAP. ZERUJĄCE>> 1)Dobowy |
| Wybór opcji <i>SPRZEDAŻ TOWARÓW</i> |  lub  | <<RAP. ZERUJĄCE>> 3)Sprz.Towarów |
| Zatwierdzenie wyboru |  | << Spr.towarów>> 1)Wszystkie tow. |
| Wybór opcji <i>WSZYSTKIE TOWARY</i> |  lub  | << Spr.towarów>> 1)Wszystkie tow. |
| Zatwierdzenie wyboru |  | Czekaj... |











Powyższą procedurę można również wykonać za pomocą odnośników numerycznych. Aby przejść do Raportu Sprzedanych Towarów Zerującego – obrót wszystkich towarów w menu głównym należy wpisać sekwencję znaków **3, 3, 1** odpowiadających poszczególnym funkcjom menu. Kasa wyświetli komunikat *Czekaj...* a następnie wydrukuje raport.

Raport Sprzedanych Towarów Zerujący – obrót wybranych towarów

Raport Sprzedanych Towarów Zerujący – obrót wybranych towarów jest raportem, który zawiera obrót wybranych towarów od ostatniego Raportu Sprzedanych Towarów Zerującego do chwili wykonania raportu, w rozbiu na poszczególne artykuły. Jest to raport niefiskalny, nie ma obowiązku jego wykonywania. Raport ten zeruje liczniki sprzedaży wybranych towarów.

W poniższej tabeli przedstawiono procedurę wykonania Raportu Sprzedanych Towarów Zerującego – obrót wybranych towarów.

| PROCEDURA | KLAWISZE DO NACIŚNIĘCIA | KOMUNIKATY WYŚWIETLACZA |
|---|---|------------------------------------|
| Włączenie kasy/logowanie do <i>MENU GŁÓWNE</i> |  | << MENU GŁÓWNE >> 1)Sprzedaż |
| Wybór opcji <i>RAPORTY ZERUJĄCE</i> |  lub  | <<MENU GŁÓWNE>> 3)Rap. zerujące |
| Zatwierdzenie wyboru |  | <<RAP. ZERUJĄCE>> 1)Dobowy |

| | | |
|--|---|---------------------------------------|
| Wybór opcji <i>SPRZEDAŻ TOWARÓW</i> |  lub  | <<RAP. ZERUJĄCE>> 3)Sprz.Towarów |
| Zatwierdzenie wyboru |  | << Sprz.towarów>> 1)Wszystkie tow. |
| Wybór opcji <i>ZAKRES KODÓW</i> |  lub  | << Sprz.towarów>> 2) Zakres kodów |
| Zatwierdzenie wyboru |  | Od: 1 |
| Wpisanie numeru pierwszego artykułu dla raportu i zatwierdzenie wyboru |   | Od: 1 Do:2600 |
| Wpisanie numeru końcowego artykułu dla raportu |   | Od:1 Do:10 |
| Zatwierdzenie wyboru |  | Czekaj... |





Powyższą procedurę można również wykonać za pomocą odnośników numerycznych. Aby przejść do Raportu Sprzedanych Towarów Zerującego – obrót wybranych towarów w menu głównym należy wpisać sekwencję znaków **3, 3, 2** odpowiadających poszczególnym funkcjom menu. Należy podać numer pierwszego artykułu i zatwierdzić klawiszem [GOT] a następnie podać numer ostatniego artykułu z interesującego nas zakresu i zatwierdzić klawiszem [GOT]. Kasa wyświetli komunikat *Czekaj...* a następnie wydrukuje raport.







UWAGA! Numer początkowy i końcowy są to numery PLU zaprogramowanych w kasie towarów!

Raport Opakowań Zwrotnych Zerujący – obrót wszystkich opakowań

Raport Opakowań Zwrotnych Zerujący - obrót wszystkich opakowań jest raportem, który zawiera łączny obrót opakowań od ostatniego Raportu Opakowań Zwrotnych Zerującego do chwili wykonania raportu w rozbiciu na poszczególne opakowania. Jest to raport нефискалны, nie ma obowiązku jego wykonywania. Raport ten zeruje liczniki sprzedaży opakowań.

W poniższej tabeli przedstawiono procedurę wykonania Raportu Opakowań Zwrotnych Zerującego – obrót wszystkich opakowań.

| PROCEDURA | KLAWISZE DO NACIŚNIĘCIA | KOMUNIKATY WYŚWIETLACZA |
|--|---|------------------------------------|
| Włączenie kasy/logowanie do <i>MENU GŁÓWNE</i> |  | << MENU GŁÓWNE >> 1)Sprzedaż |
| Wybór opcji <i>RAPORTY ZERUJĄCE</i> |  lub  | <<MENU GŁÓWNE>> 3)Rap. zerujace |
| Zatwierdzenie wyboru |  | <<RAP. ZERUJĄCE>> 1)Dobowy |











| | | |
|---|---|--|
| Wybór opcji <i>SPRZEDAŻ OPAKOWAŃ</i> |  lub  | <<RAP. ZERUJĄCE>> 4)Sprz.Opakowań |
| Zatwierdzenie wyboru |  | << Sprz.Opakowań>> 1)Wszystkie opak. |
| Wybór opcji <i>WSZYSTKIE OPAKOWANIA</i> |  lub  | << Sprz.Opakowań >> 1)Wszystkie opak. |
| Zatwierdzenie wyboru |  | Czekaj... |



Powyższą procedurę można również wykonać za pomocą odnośników numerycznych. Aby przejść do Raportu Opakowań Zwrotnych Zerującego - obrót wszystkich opakowań w menu głównym należy wpisać sekwencję znaków **3, 4, 1** odpowiadających poszczególnym funkcjom menu. Kasa wyświetli komunikat *Czekaj...* a następnie wydrukuje raport.

Raport Opakowań Zwrotnych Zerujący – obrót wybranych opakowań

Raport Opakowań Zwrotnych Zerujący - obrót wybranych opakowań jest raportem, który zawiera obrót wybranych opakowań od ostatniego Raportu Opakowań Zwrotnych Zerującego do chwili wykonania raportu w rozbięciu na poszczególne opakowania. Jest to raport niefiskalny, nie ma obowiązku jego wykonywania. Raport ten zeruje liczniki sprzedaży opakowań.

W poniższej tabeli przedstawiono procedurę wykonania Raportu Opakowań Zwrotnych Zerującego – obrót wybranych opakowań.

| PROCEDURA | KLAWISZE DO NACIŚNIĘCIA | KOMUNIKATY WYŚWIETLACZA |
|--|---|---|
| Włączenie kasy/logowanie do <i>MENU GŁÓWNE</i> |  | << MENU GŁÓWNE >> 1)Sprzedaż |
| Wybór opcji <i>RAPORTY ZERUJĄCE</i> |  lub  | <<MENU GŁÓWNE>> 3)Rap. zerujące |
| Zatwierdzenie wyboru |  | <<RAP. ZERUJĄCE>> 1)Dobowy |
| Wybór opcji <i>SPRZEDAŻ OPAKOWAŃ</i> |  lub  | <<RAP. ZERUJĄCE>> 4)Sprz.Opakowań |
| Zatwierdzenie wyboru |  | << Sprz.Opakowań>> 1)Wszystkie opak. |
| Wybór opcji <i>ZAKRES KODÓW</i> |  lub  | << Sprz.Opakowań>> 2)Zakres kodów |
| Zatwierdzenie wyboru |  | Od: 1 |

| | | |
|--|---|------------------|
| Wpisanie numeru pierwszego opakowania dla raportu i zatwierdzenie wyboru | 1  | Od: 1 Do: 200 |
| Wpisanie numeru końcowego opakowania dla raportu | 1 0 | Od: 1 Do: 10 |
| Zatwierdzenie wyboru |  | Czekaj... |

Powyższą procedurę można również wykonać za pomocą odnośników numerycznych. Aby przejść do Raportu Opakowań Zwrotnych Zerującego - obrót wybranych opakowań w menu głównym należy wpisać sekwencję znaków **3, 4, 2** odpowiadających poszczególnym funkcjom menu. Należy podać numer pierwszego opakowania i zatwierdzić klawiszem [GOT] a następnie podać numer ostatniego opakowania z interesującego nas zakresu i zatwierdzić klawiszem [GOT]. Kasa wyświetli komunikat *Czekaj...* i wydrukuje raport.

UWAGA! Numer początkowy i końcowy są to numery opakowań wprowadzone podczas programowania opakowań z zakresu 1-200.

PROGRAMOWANIE

W opcjach programowania można ustawić wszystkie możliwe do konfiguracji parametry kasy, łącznie z programowaniem baz. Poniżej przedstawiono drzewo funkcji programowania.

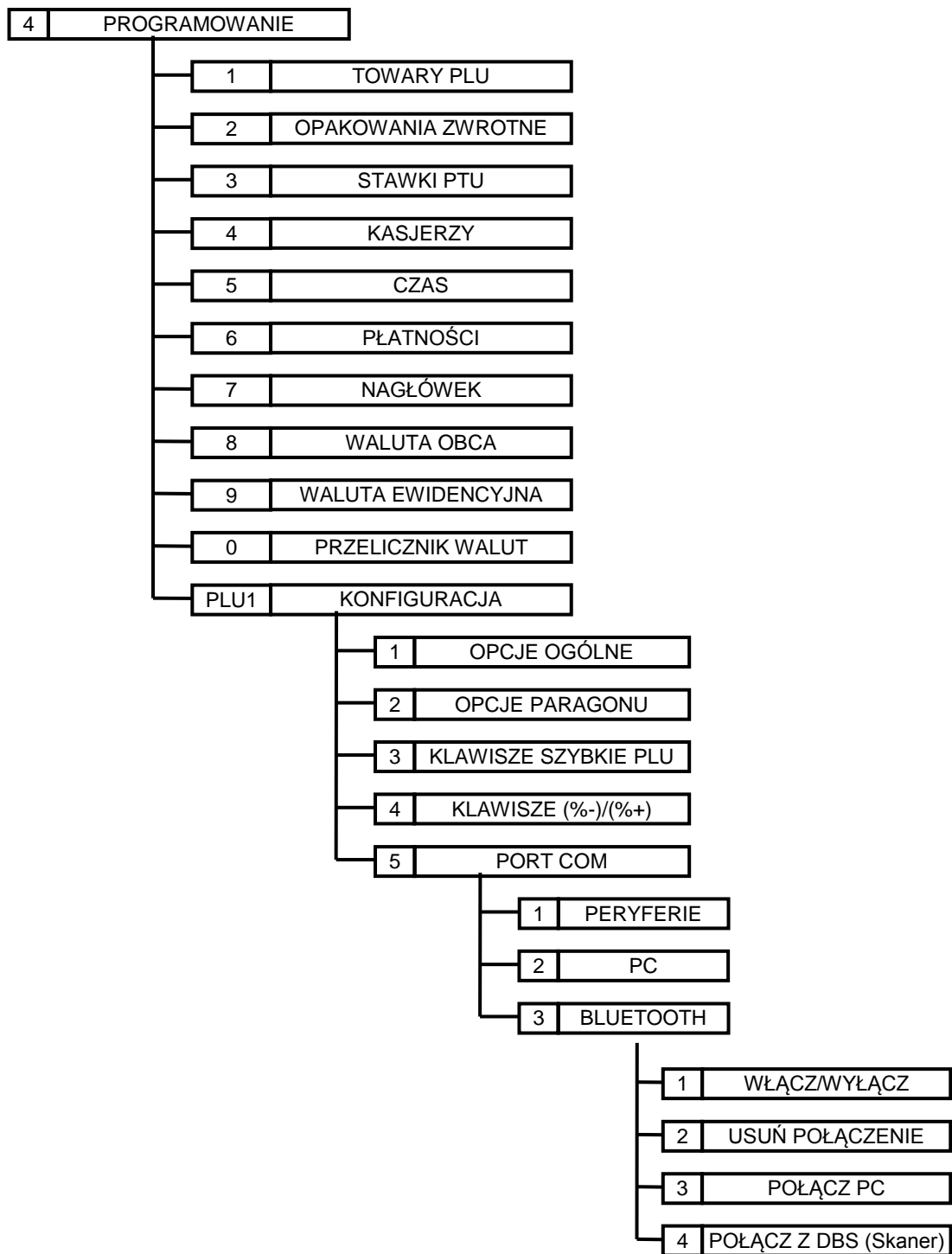

W trybie programowania niektóre klawisze mają dodatkową funkcję.

| Klawisz | Funkcja dodatkowa |
|---------|---|
| | - w trybie wpisywania nazwy naciśnięcie klawisza usuwa znak znajdujący się po lewej stronie kursora, - w trybie podawania numeru PLU, numeru opakowania naciśnięcie klawisza powoduje przejście do pierwszego niezaprogramowanego numeru PLU, numeru opakowania, |
| | - w trybie wpisywania nazwy naciśnięcie klawisza powoduje przesunięcie kursora w prawo o jeden znak, - w trybie podawania numeru PLU, numeru opakowania naciśnięcie klawisza powoduje przejście do następnego zaprogramowanego numeru PLU, numeru opakowania, |
| | - w trybie wpisywania nazwy naciśnięcie klawisza powoduje przesunięcie kursora w lewo o jeden znak, - w trybie podawania numeru PLU, numeru opakowania naciśnięcie klawisza powoduje przejście do poprzedniego zaprogramowanego numeru PLU, numeru opakowania, |
| | - trybie wpisywania nazwy cofa kursor na początek linii, - w trybie programowania baz przed rozpoczęciem edycji pola usuwa zaprogramowany rekord PLU, |
| | - w trybie wpisywania nazw (towarów opakowań kasjerów, nagłówka, NIP-u) przełącza klawiaturę numeryczną na alfanumeryczną, |
| | - w trybie wpisywania nazw (towarów opakowań kasjerów, nagłówka, NIP-u) przełącza klawiaturę alfanumeryczną na numeryczną, |
| | - w trybie wpisywania nazw (towarów opakowań kasjerów, nagłówka, NIP-u) zmienia wielkie znaki alfanumeryczną na małe i odwrotnie, |

Klawisze numeryczne w trybie wpisywania nazw działają na takiej samej zasadzie jak w telefonie komórkowym, to znaczy, że wielokrotność naciśnięcia jednego klawisza powoduje wywołanie innego znaku alfanumerycznego. Poniżej przedstawiono układ znaków alfanumerycznych na klawiaturze.

| | | | | |
|---------|--------|---------|--|--|
| | | | | |
| | | | | |
| .,-N!@7 | ABCAĆ8 | DEFĘ8 | | |
| GHI4 | JKLŁ5 | MNOŃÓ6 | | |
| PQRSś1 | TUV2 | WXYZzz3 | | |
| ^*=:/?0 | | □ . #'& | | |

Programowanie towaru PLU









Kasa Maluch Plus posiada możliwość zaprogramowania maksymalnie 2600 towarów. Każdy zaprogramowany towar musi posiadać numer PLU, nazwę oraz stawkę VAT, aby można było dokonać rejestracji sprzedaży tego artykułu. Dodatkowo do danego towaru można zaprogramować kod kreskowy 1, kod kreskowy 2, cenę, typ ceny i opakowanie.

W poniższej tabeli przedstawiono parametry pojedynczego rekordu i jego ograniczenia.

| PARAMETR | OPIS PARAMETRU |
|----------------|---|
| Numer PLU | - dowolny numer z zakresu 1-2600 nadawany przez użytkownika tak zwany PLU, - nie może się powtarzać w bazie towarowej, |
| Kod kreskowy 1 | - kod kreskowy przypisany do artykułu, - służy do identyfikacji artykułu przy sprzedaży za pomocą skanera kodów kreskowych, - może zawierać maksymalnie 13 znaków numerycznych, - może pozostać niezaprogramowany, |
| Nazwa | - nazwa pozwalająca zidentyfikować artykuł o maksymalnej długości 30 znaków, |

| | |
|----------------|---|
| | <ul style="list-style-type: none"> - wprowadzana jest tylko i wyłącznie w postaci wielkich liter, - może składać się z dowolnych znaków, które są możliwe do zaprogramowania, - weryfikacja nazwy odbywa się dla zamków alfanumerycznych języka polskiego ze znakami kropki, przecinka i kreski ukośnych, pozostałe znaki podczas weryfikacji są traktowane, jako nieznaczące i są pomijane podczas weryfikacji - nie może się powtarzać w bazie towarowej, - nie może się składać tylko ze znaków specjalnych z wyłączeniem [], [.], [/], [\]. |
| Stawka PTU | - stawka podatku VAT naliczana dla danego towaru lub usługi, |
| Cena | <ul style="list-style-type: none"> - cena brutto towaru lub usługi, - maksymalna cena może wynosić 9999999,99, |
| Typ ceny | <ul style="list-style-type: none"> - cena otwarta oznacza, że w trakcie sprzedaży można podać dowolną cenę, pomimo, że towar ma cenę zaprogramowaną, - sztywna oznacza, że w trakcie sprzedaży nie można wprowadzić innej ceny niż ta, która jest zaprogramowana dla artykułu, - otwarta SICS oznacza, że w trakcie sprzedaży można podać dowolną cenę, pomimo, że towar ma cenę zaprogramowaną. Gdy artykuł z ceną SICS będzie pierwszy na paragonie kasa po wyborze artykułu automatycznie zakończy paragon. W przypadku, gdy artykuł z ceną SICS będzie, jako kolejny na paragonie kasa nie kończy automatycznie paragonu, - zamknięta SICS oznacza, że w trakcie sprzedaży nie można wprowadzić innej ceny niż ta, która jest zaprogramowana dla artykułu. Gdy artykuł z ceną SICS będzie pierwszy na paragonie kasa po wyborze artykułu automatycznie zakończy paragon. W przypadku, gdy artykuł z ceną SICS będzie, jako kolejny na paragonie kasa nie kończy automatycznie paragonu, |
| Opakowanie | - do artykułu można przypisać dowolne opakowanie zwrotne z bazy opakowań, które będzie automatycznie się sprzedawało wraz ze sprzedażą danego artykułu, |
| Kod kreskowy 2 | <ul style="list-style-type: none"> - kod kreskowy przypisany do artykułu, - służy do identyfikacji artykułu przy sprzedaży za pomocą skanera kodów kreskowych, - może zawierać maksymalnie 15 znaków numerycznych, - może pozostać niezaprogramowany, |

W poniższej tabeli przedstawiono procedurę programowania bazy towarowej.

| PROCEDURA | KLAWISZE DO NACIŚNIĘCIA | KOMUNIKATY WYŚWIETLACZA |
|--|---|---------------------------------------|
| Włączenie kasy/logowanie do MENU GŁÓWNE |  | << MENU GŁÓWNE >> 1) Sprzedaż |
| Wybór opcji PROGRAMOWANIE |  lub  | << MENU GŁÓWNE >> 4) Programowanie |
| Zatwierdzenie wyboru |  | < PROGRAMOWANIE > 1) Towary PLU |
| Wybór opcji TOWARY PLU i zatwierdzenie wyboru |  lub   | Numer PLU: 1 |
| W przypadku, gdy w kasie jest zaprogramowany już jakiś towar to kasa wyświetli okno z zaprogramowanym artykułem. Aby wybrać pierwszy wolny numer PLU należy nacisnąć klawisz [PLU] | | Numer PLU: 1 |
| Wpisanie numeru programowanego artykułu i zatwierdzenie wyboru |   | Numer PLU: 2 |

| | | |
|---|--|-----------------------------|
| Wejście do programowania artykułu numer 2 | | Kod kreskowy 1: 0 |
| Sczytanie skanerem lub podanie z klawiatury kodu kreskowego 1 i zatwierdzenie | Należy sczytać kod kreskowy | lub wpisać kod i nacisnąć |
| Wpisanie nazwy MLEKO | Nazwę trzeba wpisać przy pomocy klawiszy numerycznych, które działają na identycznej zasadzie jak w telefonie komórkowym | |
| Zatwierdzenie nazwy towaru | | Stawka PTU: 23% A |
| Wybór odpowiedniej stawki PTU i zatwierdzenie wyboru | lub | Cena: 0.00 |
| Wprowadzenie ceny towaru i zatwierdzenie wyboru | | Typ ceny: Otwarta |
| Wybór typu ceny i zatwierdzenie wyboru | lub | Opak.zwrotne: NIE |
| Wybór opakowania zwrotnego i zatwierdzenie wyboru | lub | Kod kreskowy 2: 0 |
| Sczytanie skanerem lub podanie z klawiatury kodu kreskowego 2 i zatwierdzenie | Należy sczytać kod kreskowy | lub wpisać kod i nacisnąć |
| Zatwierdzenie wprowadzonych danych | | Czekaj ... |

Do trybu programowania towarów można przejść za pomocą odnośników numerycznych. Będąc w menu głównym należy wpisać sekwencję znaków **4, 1**, odpowiadających poszczególnym funkcjom menu.

Każdy towar można edytować i zmienić jego nazwę, cenę, stawkę VAT, kody kreskowe, typ ceny. W dowolnym momencie można dodawać do towaru opakowanie zwrotne.











Zmianę nazwy towaru, stawki VAT przypisanej do towaru można dokonać tylko po Raporcie Dobowym i Raporcie Zerującym Sprzedaż Towarów.

Kasowanie towaru PLU

Kasowanie towarów PLU odbywa się w trybie programowania artykułów PLU. Kasowanie artykułów PLU z bazy towarowej można dokonać bezpośrednio po Raporcie Dobowym i Raporcie Sprzedanych Towarów Zerującym.

W poniższej tabeli przedstawiono procedurę kasowania towaru PLU.

| PROCEDURA | KLAWISZE DO NACIŚNIĘCIA | KOMUNIKATY WYŚWIETLACZA |
|---|-------------------------|----------------------------------|
| Włączenie kasy/logowanie do MENU GŁÓWNE | | << MENU GŁÓWNE >> 1) Sprzedaż |

| | | |
|---|---|-------------------------------------|
| Wybór opcji <i>PROGRAMOWANIE</i> |  lub  | <<MENU GŁÓWNE>> 4) Programowanie |
| Zatwierdzenie wyboru |  | <PROGRAMOWANIE> 1) Towary PLU |
| Wybór opcji <i>TOWARY PLU</i> i zatwierdzenie wyboru |  lub   | Numer PLU: 1 |
| Wpisanie numeru artykułu do usunięcia i zatwierdzenie |   | Numer PLU: 2 |
| Usunięcie wybranego artykułu |  | Usunąć PLU ? Tak (GOT) Wyjdz (C) |
| Potwierdzenie usunięcia artykułu PLU |  | Numer PLU: 3 |







Do trybu programowania towarów można przejść za pomocą odnośników numerycznych. Będąc w menu głównym należy wpisać sekwencję znaków **4, 1**, odpowiadających poszczególnym funkcjom menu, następnie podać numer artykułu, który chcemy usunąć i nacisnąć klawisz [ANUL], a następnie [GOT].

Kasa po usunięciu wybranego artykułu wyświetli numer kolejnego zaprogramowanego artykułu. W przypadku, gdy zostanie usunięty ostatni zaprogramowany artykuł kasa przejdzie do programowania pierwszego artykułu.

Programowanie opakowań zwrotnych

Kasa Maluch Plus posiada możliwość zaprogramowania maksymalnie 200 opakowań zwrotnych. Każde zaprogramowane opakowanie posiada numer, nazwę oraz cenę. Nie ma konieczności programowania ceny opakowania, w takim przypadku cenę należy podać podczas sprzedaży opakowania. Nazwa opakowania może składać się maksymalnie z 30 znaków. Maksymalna cena opakowania może wynosić 9999999,99zł.

W poniższej tabeli przedstawiono procedurę programowania bazy opakowań zwrotnych.

| PROCEDURA | KLAWISZE DO NACIŚNIĘCIA | KOMUNIKATY WYŚWIETLACZA |
|--|---|-------------------------------------|
| Włączenie kasy/logowanie do <i>MENU GŁÓWNE</i> |  | << MENU GŁÓWNE >> 1) Sprzedaż |
| Wybór opcji <i>PROGRAMOWANIE</i> |  lub  | <<MENU GŁÓWNE>> 4) Programowanie |
| Zatwierdzenie wyboru |  | <PROGRAMOWANIE> 1) Towary PLU |
| Wybór opcji <i>OPAKOWANIA ZWROTNE</i> i zatwierdzenie wyboru |  lub   | Numer Opak.: 1 |
| W przypadku, gdy w kasie jest zaprogramowane już jakieś opakowanie to wyświetli dane ostatniego zaprogramowanego opakowania. Aby wybrać pierwszy wolny numer opakowania należy nacisnąć klawisz [PLU] | | Numer Opak.: 1 |

| | | |
|--|--|-------------------------------------|
| Wpisanie numeru programowanego opakowania i zatwierdzenie wyboru | | Numer Opak.: 2 |
| Wejście do programowania opakowania numer 2 | | Nazwa: |
| Wpisanie nazwy BUTELKA PIWO | Nazwę trzeba wpisać przy pomocy klawiszy numerycznych, które działają na identycznej zasadzie jak w telefonie komórkowym | Nazwa: BUTELKA PIWO |
| Zatwierdzenie wprowadzonej nazwy | | Cena: 0.00 |
| Wprowadzenie ceny opakowania i zatwierdzenie | | Zapisać dane ? GOT=Zapis C=Wyjdz |
| Zatwierdzenie wprowadzonych danych | | Czekaj ... |

Do trybu programowania opakowań zwrotnych można przejść za pomocą odnośników numerycznych. Będąc w menu głównym należy wpisać sekwencję znaków 4, 2, odpowiadających poszczególnym funkcjom menu. Numer opakowania musi zawierać się w przedziale 1-200.

Każde opakowanie zwrotne można edytować i dokonać zmiany jego nazwy, ceny. Zmianę nazwy opakowania można dokonać tylko po Raporcie Opakowań Zwrotnych Zerującym.

Kasowanie opakowań zwrotnych

Kasowanie opakowań zwrotnych odbywa się w trybie programowania opakowań zwrotnych. W poniższej tabeli przedstawiono procedurę kasowania opakowań zwrotnych.

| PROCEDURA | KLAWISZE DO NACIŚNIĘCIA | KOMUNIKATY WYŚWIETLACZA |
|--|-------------------------|---------------------------------------|
| Włączenie kasy/logowanie do MENU GŁÓWNE | | << MENU GŁÓWNE >> 1) Sprzedaż |
| Wybór opcji PROGRAMOWANIE | | << MENU GŁÓWNE >> 4) Programowanie |
| Zatwierdzenie wyboru | | < PROGRAMOWANIE > 1) Towary PLU |
| Wybór opcji OPAKOWANIA ZWROTNE i zatwierdzenie wyboru | | Numer Opak.: 1 |
| Wpisanie numeru opakowania zwrotnego, które chcemy usunąć i zatwierdzenie wyboru | | Numer Opak.: 2 |
| Usunięcie wybranego opakowania zwrotnego | | Usunąć opak. ? Tak (GOT) Wyjdz (C) |

| | | |
|------------------------------------|---|-----------------------|
| Potwierdzenie usunięcia opakowania |  | Numer Opak.: 3 |
|------------------------------------|---|-----------------------|

Do trybu programowania opakowań zwrotnych (usunięcia opakowania) można przejść za pomocą odnośników numerycznych. Będąc w menu głównym należy wpisać sekwencję znaków **4, 2**, odpowiadających poszczególnym funkcjom menu, następnie podać numer opakowania, który chcemy usunąć i nacisnąć klawisz [ANUL], a następnie [GOT].











Kasa po usunięciu wybranego opakowania zwrotnego wyświetli numer kolejnego zaprogramowanego opakowania zwrotnego. W przypadku, gdy zostanie usunięte ostatnie zaprogramowane opakowanie zwrotne kasa wyświetli numer opakowania pierwszego.



Usunięcia opakowania zwrotnego z bazy opakowań można dokonać bezpośrednio po Raporcie Opakowań Zwrotnych Zerującym.

Programowanie stawek VAT

W kasie należy zaprogramować stawki zgodnie z obowiązującymi przepisami. Kasa posiada możliwość obsługi 7 stawek VAT. Stawki VAT mogą przyjmować wartości z zakresu 0,00 do 99,99. Wpisanie wartości 100 dezaktywuje stawkę VAT, natomiast wpisanie wartości 200 ustawia stawkę, jako zwolniona. Po zaprogramowaniu stawek VAT kasa wydrukuje wprowadzone stawki VAT i czeka na potwierdzenie lub rezygnację z zaprogramowanych stawek. Można dokonać maksymalnie 30 zmian stawek VAT. Kasa drukuje w STATUSIE KASY ilość wykonanych zmian stawek VAT.

W poniższej tabeli przedstawiono procedurę programowania stawek VAT.

| PROCEDURA | KLAWISZE DO NACIŚNIĘCIA | KOMUNIKATY WYŚWIETLACZA |
|--|---|---------------------------------------|
| Włączenie kasy/logowanie do MENU GŁÓWNE |  | << MENU GŁÓWNE >> 1) Sprzedaż |
| Wybór opcji PROGRAMOWANIE |  lub  | << MENU GŁÓWNE >> 4) Programowanie |
| Zatwierdzenie wyboru |  | < PROGRAMOWANIE > 1) Towary PLU |
| Wybór funkcji STAWKI PTU |  lub  | < PROGRAMOWANIE > 3) Stawki PTU |
| Zatwierdzenie wyboru |  | PTU: A Wartość: NIEAKTYW. |
| Wpisanie wartości stawki A |   | PTU: A Wartość: 23 |
| Zatwierdzenie wyboru |  | PTU: B Wartość: NIEAKTYW. |
| I tak kolejno należy wpisać wartości stawek VAT od A do G. Aby pozostawić stawkę nieaktywną należy wpisać wartość 100, aby zaprogramować stawkę jako zwolniona należy wpisać wartość 200. | | |
| Zatwierdzenie wprowadzonej stawki G |  | Zapisać dane ? GOT=Zapis C=Wyjdz |

| | | |
|--|---|---|
| Potwierdzenie lub rezygnacja z zapisu wprowadzonych stawek VAT |  lub  | <PROGRAMOWANIE> 3)Stawki PTU |
|--|---|---|











Do trybu programowania stawek VAT można przejść za pomocą odnośników numerycznych. Będąc w menu głównym należy wpisać sekwencję znaków **4, 3**, odpowiadających poszczególnym funkcjom menu.

UWAGA! Można maksymalnie wykonać 30 zmian stawek podatkowych.

Programowanie kasjerów

Kasa Maluch Plus posiada możliwość obsługi 30 kasjerów. Istnieje możliwość posługiwania się fabrycznymi kasjerami KASJER1-KASJER30 lub można zaprogramować każdemu kasjerowi własną nazwę, która może drukować się na paragonie. Nazwa kasjera może posiadać maksymalnie 10 znaków alfanumerycznych. Każdemu kasjerowi przypisane jest unikalne hasło za pomocą, którego kasa identyfikuje kasjerów. Dostęp do poszczególnych funkcji kasy jest uzależniony od numeru kasjera. Dokładnie opisano to w rozdziale URUCHOMIENIE KASY.

W poniższej tabeli przedstawiono procedurę programowania bazy kasjerów.

| PROCEDURA | KŁAWISZE DO NACIŚNIĘCIA | KOMUNIKATY WYŚWIETLACZA |
|--|--|--|
| Włączenie kasy/logowanie do MENU GŁÓWNE |  | << MENU GŁÓWNE >> 1)Sprzedaż |
| Wybór opcji PROGRAMOWANIE |  lub  | <<MENU GŁÓWNE>> 4)Programowanie |
| Zatwierdzenie wyboru |  | <PROGRAMOWANIE> 1)Towary PLU |
| Wybór opcji KASJERZY |  lub  | <PROGRAMOWANIE> 4)Kasjerzy |
| Zatwierdzenie wyboru |  | Numer: 1 |
| Wpisanie numeru programowanego kasjera i zatwierdzenie | 2  | Numer: 2 |
| Wejście do programowania kasjera numer 2 |  | Nazwa: KASJER 2 |
| Wpisanie nazwy ADAM | Nazwę trzeba wpisać przy pomocy klawiszy numerycznych, które działają na identycznej zasadzie jak w telefonie komórkowym | Nazwa: ADAM |
| Zatwierdzenie wprowadzonej nazwy |  | Hasło: 2 |
| Wprowadzenie hasła i zatwierdzenie | Hasło należy wpisać w postaci ciągu znaków numerycznych. Maksymalna długość hasła 8 znaków  | Zapisać dane ? GOT=Zapis C=Wyjdz |









| | | |
|--|---|-------------------|
| Zatwierdzenie wprowadzonych danych |  | Czekaj ... |
| Kasa przejdzie do programowania kolejnego kasjera. Można zaprogramować kolejnego kasjera lub wyjść z trybu programowania kasjerów naciskając klawisz [ESC]. | | Numer: 3 |

Do trybu programowania kasjerów można przejść za pomocą odnośników numerycznych. Będąc w menu głównym należy wpisać sekwencję znaków **4, 4** odpowiadających poszczególnym funkcjom menu.

Programowanie czasu

W kasie Maluch Plus można zmienić czas nie więcej niż o 120 minut do przodu lub do tyłu w obrębie jednej doby (między poszczególnymi Raportami Dobowymi) w stosunku do czasu systemowego kasy. Zmiany czasu można dokonać po Raporcie Fiskalnym Dobowym a przed rozpoczęciem sprzedaży. W przypadku konieczności zmiany o więcej niż 120 minut należy skontaktować się z autoryzowanym serwisem.

W poniższej tabeli przedstawiono procedurę programowania czasu.

| PROCEDURA | KLAWISZE DO NACIŚNIĘCIA | KOMUNIKATY WYŚWIETLACZA |
|---|---|---|
| Włączenie kasy/logowanie do <i>MENU GŁÓWNE</i> |  | << MENU GŁÓWNE >> 1) Sprzedaż |
| Wybór opcji <i>PROGRAMOWANIE</i> |  lub  | <<MENU GŁÓWNE>> 4) Programowanie |
| Zatwierdzenie wyboru |  | <PROGRAMOWANIE> 1) Towary PLU |
| Wybór opcji <i>CZAS</i> |  lub  | <PROGRAMOWANIE> 5) Czas |
| Zatwierdzenie wyboru, kasa wyświetli czas systemowy |  | Czas: 14:14 |
| Wpisanie poprawnego czasu | Poprawny czas należy wpisać za pomocą klawiatury numerycznej w formacie HHMM | Czas: 14:30 |
| Zatwierdzenie wprowadzonej wartości |  | 24-08-2012/14:30 Tak (GOT) Wyjdź (C) |
| Zatwierdzenie wprowadzonych danych |  | Czekaj ... |













Do trybu programowania kasjerów można przejść za pomocą odnośników numerycznych. Będąc w menu głównym należy wpisać sekwencję znaków **4, 5** odpowiadających poszczególnym funkcjom menu.

UWAGA! Nie można ustawić czasu wcześniejszego niż czas wykonania ostatniego Raportu Fiskalnego Dobowego.
Kasa posiada funkcję automatycznej zmiany czasu z zimowego na letni i z letniego na zimowy. W trakcie przejścia na czas letni lub zimowy poprosi o potwierdzenie.

Programowanie płatności

Kasa obsługuje płatności bezgotówkowe. Istnieje możliwość zaprogramowania dowolnych czterech form płatności. W kasie standardowo są zaprogramowane następujące: KARTA, BON, PRZELEW, CZEK. Nazwa płatności może składać się maksymalnie z 10 znaków alfanumerycznych. Płatności bezgotówkowe są szczegółowo rozliczane w Raporcie Stanu Kasy oraz Raporcie Kasjerów.

W poniższej tabeli przedstawiono procedurę programowania form płatności.

| PROCEDURA | KŁAWISZE DO NACIŚNIĘCIA | KOMUNIKATY WYŚWIETLACZA |
|---|---|-------------------------------------|
| Włączenie kasy/logowanie do MENU GŁÓWNE |  | << MENU GŁÓWNE >> 1) Sprzedaż |
| Wybór opcji PROGRAMOWANIE |  lub  | <<MENU GŁÓWNE>> 4) Programowanie |
| Zatwierdzenie wyboru |  | <PROGRAMOWANIE> 1) Towary PLU |
| Wybór opcji PŁATNOŚCI |  lub  | <PROGRAMOWANIE> 6) Płatności |
| Zatwierdzenie wyboru |  | Numer: 1 |
| Wpisanie numeru programowanej płatności i zatwierdzenie |   | Numer: 1 |
| Wejście do programowania nazwy płatności numer 1 |  | Nazwa: KARTA |
| Wpisanie nazwy np. PRZELEW | Nazwę trzeba wpisać przy pomocy klawiszy numerycznych, które działają na identycznej zasadzie jak w telefonie komórkowym | Nazwa: PRZELEW |
| Zatwierdzenie wprowadzonej nazwy |  | Zapisać dane ? GOT=Zapis C=Wyjdz |
| Zatwierdzenie wprowadzonych danych |  | Czekaj ... |
| Kasa przejdzie do programowania kolejnej płatności. Można zaprogramować kolejną płatność lub wyjść z trybu programowania płatności klawiszem [ESC]. | | Numer: 2 |











Do trybu programowania kasjerów można przejść za pomocą odnośników numerycznych. Będąc w menu głównym należy wpisać sekwencję znaków 4, 6 odpowiadających poszczególnym funkcjom menu.

Programowanie nagłówka

W nagłówku powinno być zapisane imię i nazwisko lub nazwa podatnika, adres punktu sprzedaży, a dla sprzedaży mobilnej – adres siedziby lub miejsca zamieszkania podatnika. W nagłówku nie programuje się numeru NIP. Numer NIP jest wpisywany oddzielnie podczas fiskalizacji kasy. Nagłówek może składać się

maksymalnie z sześciu linii, przy czym linie 1, 2, 3 są drukowane zawsze, nawet, gdy są puste linie 4, 5, 6 drukują się tylko w przypadku, gdy zawierają wpisane dane. Pojedyncza linia może zawierać maksymalnie 18 znaków alfanumerycznych. Istnieje możliwość wprowadzania znaków pogrubionych, w takim przypadku jeden znak pogrubiony jest traktowany, jako dwa normalne. W nagłówku można również stosować małe litery oraz niektóre znaki specjalne typu [., [, !], [-], [@], [#], ["], [&]. Kasa automatycznie wyrówna nagłówek do środka.

W poniższej tabeli przedstawiono procedurę programowania nagłówka.

| PROCEDURA | KŁAWISZE DO NACIŚNIĘCIA | KOMUNIKATY WYŚWIETLACZA |
|--|---|-------------------------------------|
| Włączenie kasy/logowanie do MENU GŁÓWNE |  | << MENU GŁÓWNE >> 1) Sprzedaż |
| Wybór opcji PROGRAMOWANIE |  lub  | <<MENU GŁÓWNE>> 4) Programowanie |
| Zatwierdzenie wyboru |  | <PROGRAMOWANIE> 1) Towary PLU |
| Wybór opcji NAGŁÓWEK |  lub  | <PROGRAMOWANIE> 7) Nagłówek |
| Zatwierdzenie wyboru |  | Tekst linia 1: |
| Wpisanie nazwy w pierwszej linii nagłówka | Nazwę trzeba wpisać przy pomocy klawiszy numerycznych, które działają na identycznej zasadzie jak w telefonie komórkowym | Tekst linia 1: DATECS-POLSKA |
| Zatwierdzenie wprowadzonej linii |  | Tekst linia 2: |
| WPISUJEMY KOLEJNE LINIE NAGŁÓWKA. MOŻNA WPISAĆ MAKSYMALNIE 6 LINII! | | |
| Zatwierdzenie wprowadzonej ostatniej linii |  | Zapisać dane ? GOT=Zapis C=Wyjdz |
| Zatwierdzenie wprowadzonych danych |  | Czekaj ... |

Do trybu programowania nagłówka można przejść za pomocą odnośników numerycznych. Będąc w menu głównym należy wpisać sekwencję znaków **4, 7** odpowiadających poszczególnym funkcjom menu.

UWAGA! Aby uzyskać znak pogrubiony należy bezpośrednio przed znakiem wprowadzić znak ^ umieszczony w trybie alfanumerycznym pod klawiszem [0].

















Programowanie waluty obcej

Kasa Maluch Plus obsługuje walutę ewidencyjną (podstawową) oraz dwie waluty obce (dodatkowe). Każdej walucie możemy określić nazwę własną, oznaczenie drukowane na paragonach oraz przelicznik w stosunku do waluty podstawowej.

Nazwa waluty obcej może posiadać maksymalnie 10 znaków alfanumerycznych. Oznaczenie drukowane na paragonach może składać się maksymalnie z 3 znaków i powinno być zgodne z przyjętymi bankowymi standardami międzynarodowymi.

Kurs waluty jest to cena jednej waluty wyrażona w innej walucie. Kurs może mieć wartość z przedziału 0,0000001 do 9999,9999999.

W poniższej tabeli przedstawiono procedurę programowania waluty obcej.

| PROCEDURA | KŁAWISZE DO NACIŚNIĘCIA | KOMUNIKATY WYŚWIETLACZA |
|--|---|-------------------------------------|
| Włączenie kasy/logowanie do MENU GŁÓWNE |  | << MENU GŁÓWNE >> 1) Sprzedaż |
| Wybór opcji PROGRAMOWANIE |  lub  | <<MENU GŁÓWNE>> 4) Programowanie |
| Zatwierdzenie wyboru |  | <PROGRAMOWANIE> 1) Towary PLU |
| Wybór opcji WALUTA OBCA |  lub  | <PROGRAMOWANIE> 8) Waluta obca |
| Zatwierdzenie wyboru |  | Numer: 1 |
| Wpisanie numeru programowanej waluty obcej i zatwierdzenie wyboru |   | Numer: 1 |
| Wejście do programowania nazwy waluty numer 1 |  | Nazwa: |
| Wpisanie nazwy np. KORONA | Nazwę trzeba wpisać przy pomocy klawiszy numerycznych, które działają na identycznej zasadzie jak w telefonie komórkowym | Nazwa: KORONA |
| Zatwierdzenie wpisanej nazwy |  | Oznaczenie: |
| Wpisanie oznaczenia skrótu waluty | Oznaczenie trzeba wpisać przy pomocy klawiszy numerycznych, które działają na identycznej zasadzie jak w telefonie komórkowym | Oznaczenie: CZK |
| Zatwierdzenie wpisanego skrótu |  | Kurs: 0.000000 |
| Wpisanie kursu i zatwierdzenie | Wpisanie aktualnego kursu,  | Zmiana kursu Przed Rap. Dobow |
| Wybór opcji, kiedy może być wykonana następna zmiana kursu przed czy po Raporcie Dobowym i zatwierdzenie |  lub   | Zapisać dane ? GOT=Zapis C=Wyjdz |











| | | |
|--|---|-------------------|
| Zatwierdzenie wprowadzonych danych |  | Czekaj ... |
| Kasa automatycznie przyjdzie do programowania kolejnej waluty obcej. W tym momencie można dodać kolejną walutę lub wyjść z programowania waluty obcej poprzez naciśnięcie klawisza [ESC]. | | Numer: 2 |

Do trybu programowania walut można przejść za pomocą odnośników numerycznych. Będąc w menu głównym należy wpisać sekwencję znaków **4, 8** odpowiadających poszczególnym funkcjom menu.

Programowanie waluty ewidencyjnej

Nowo zakupiona kasa jest przystosowana do obsługi waluty PLN, istnieje możliwość zmiany waluty ewidencyjnej w trybie fiskalnym na dowolną. Klient może ustawić z wyprzedzeniem zmianę waluty oraz określić czas zmiany. Zmiany waluty można dokonać tylko w trybie fiskalnym po wykonaniu raportów zerujących. Po zmianie waluty następuje automatycznie wyzerowanie wszystkich cen artykułów, opakowań zwrotnych, oraz kasowane są przeliczniki walut.

W poniższej tabeli przedstawiono procedurę programowania waluty ewidencyjnej.

| PROCEDURA | KŁAWISZE DO NACIŚNIĘCIA | KOMUNIKATY WYŚWIETLACZA |
|---|---|--|
| Włączenie kasy/logowanie do MENU GŁÓWNE |  | << MENU GŁÓWNE >> 1) Sprzedaż |
| Wybór opcji PROGRAMOWANIE |  lub  | <<MENU GŁÓWNE>> 4) Programowanie |
| Zatwierdzenie wyboru |  | <PROGRAMOWANIE> 1) Towary PLU |
| Wybór opcji WALUTA EWIDENCYJNA i zatwierdzenie |  lub   | Oznaczenie: PLN |
| Wpisanie nazwy nowej waluty ewidencyjnej np. EUR | Nazwę trzeba wpisać przy pomocy klawiszy numerycznych, które działają na identycznej zasadzie jak w telefonie komórkowym | Oznaczenie: EUR |
| Zatwierdzenie wyboru |  | Data zmiany: 24-08-2012 |
| Wpisanie daty, kiedy ma nastąpić zmiana i zatwierdzenie | Datę wpisujemy w formacie DD-MM-RR i zatwierdzamy klawiszem  | Czas zmiany: 16:26 |
| Wpisanie godziny zmiany waluty ewidencyjnej i zatwierdzenie | Wpisujemy czas w formacie HH:MM i zatwierdzamy  | Zapisać dane ? GOT=Zapis C=Wyjdz |
| Zatwierdzenie wprowadzonych danych |  | Czekaj ... |













Do trybu programowania waluty ewidencyjnej można przejść za pomocą odnośników numerycznych. Będąc w menu głównym należy wpisać sekwencję znaków **4, 9** odpowiadających poszczególnym funkcjom menu.

UWAGA! Można maksymalnie wykonać 20 zmian waluty ewidencyjnej.

Programowanie przelicznika walut

Przelicznik walut jest drukowany pod paragonem fiskalnym, przelicza sumę paragonu w walucie podstawowej na walutę ustawioną w przeliczniku, drukowany jest kurs przelicznika do waluty podstawowej. Przelicznik ten nie jest uwzględniany w żadnym raporcie, posiada tylko i wyłącznie funkcję informacyjną. Nazwa przelicznika walut może składać się maksymalnie z trzech znaków alfanumerycznych. Kurs waluty musi zawierać się w przedziale 0,0000001-99,9999999.

W poniższej tabeli przedstawiono procedurę programowania przelicznika walut.

| PROCEDURA | KŁAWISZE DO NACIŚNIĘCIA | KOMUNIKATY WYŚWIETLACZA |
|---|---|-------------------------------------|
| Włączenie kasy/logowanie do MENU GŁÓWNE |  | << MENU GŁÓWNE >> 1) Sprzedaż |
| Wybór opcji PROGRAMOWANIE |  lub  | <<MENU GŁÓWNE>> 4) Programowanie |
| Zatwierdzenie wyboru |  | <PROGRAMOWANIE> 1) Towary PLU |
| Wybór opcji PRZELICZNIK WALUT i zatwierdzenie |  lub   | Oznaczenie: |
| Wpisanie nazwy nowej waluty przelicznika np. EUR | Nazwę trzeba wpisać przy pomocy klawiszy numerycznych, które działają na identycznej zasadzie jak w telefonie komórkowym | Oznaczenie: EUR |
| Zatwierdzenie wpisanej nazwy |  | Kurs: 0.0000000 |
| Wpisanie kursu przelicznika i zatwierdzenie wyboru klawiszem [GOT] | Wpisanie aktualnego kursu,  | Drukuj przelicz.: TAK |
| Wybór czy przelicznik ma być drukowany czy nie i zatwierdzenie wyboru |  lub   | Zapisać dane ? GOT=Zapis C=Wyjdz |
| Zatwierdzenie wprowadzonych danych |  | Czekaj ... |

Do trybu programowania waluty ewidencyjnej można przejść za pomocą odnośników numerycznych. Będąc w menu głównym należy wpisać sekwencję znaków **4, 0**.

Konfiguracja

Opcje ogólne





















W konfiguracji opcji ogólnych ustawia się wszystkie parametry kasy, które nie dotyczą sprzedaży. W celu wprowadzenia zmian należy przejść całą procedurę konfiguracji i zatwierdzić wprowadzone zmiany.























Poniżej przedstawiono opis funkcji dostępnych w konfiguracji.

| Funkcja | Opis |
|------------------------------------|--|
| Numer kasy | Jest to numer systemowy kasy drukowany na wszystkich drukowanych dokumentach przez kasę. Numer może przyjąć wartość z przedziału 1-99. |
| System kasjerski | Konieczność logowania się kasjerów do poszczególnych trybów. System kasjerski można wyłączyć ustawiając opcję na NIE. W takim przypadku kasa nie żąda haseł tylko od razu przechodzi do wybranego trybu. Możliwe ustawienia: TAK - konieczność logowania, NIE – wyłączone logowanie. |
| Drukowanie nazw kasjerów | W kasie można każdemu kasjerowi nadać własną nazwę, funkcja ta określa czy nadana nazwa ma drukować się na paragonach czy nie. Możliwe ustawienia: TAK – kasa na paragonach drukuje nazwę np. ADAM, NIE – kasa drukuje na paragonach nazwy np. KASJER 01 ... KASJER 30. |
| Auto wylogowanie kasjera: | Funkcja określa czy kasa po zakończeniu paragonu wyloguje kasjera z trybu sprzedaży do menu głównego czy też nie. Możliwe ustawienia: TAK – kasa automatycznie wyloguje kasjera po zakończeniu paragonu, NIE – kasa po zakończeniu paragonu pozostanie w trybie sprzedaży. |
| Nasycenie druku | Inaczej zwane zaczernieniem wydruku określa intensywność wygrzewania papieru, z jaką są drukowane paragony. Może przyjąć wartości z zakresu 0-20. Wartości wpisujemy z klawiatury numerycznej lub wybieramy za pomocą klawiszy [↓], [↑]. 0 – błąd wydruk na paragonie, 20 – bardzo ciemny wydruk na paragonie. <i>Im ciemniejszy wydruk tym więcej prądu jest pobierane z akumulatora kasy oraz krótsza żywotność głowicy drukującej!</i> |
| Autowylączenie | Określa czas bezczynności kasy, po jakim kasa się automatycznie wyłączy. Funkcja ta ma na celu oszczędzanie energii tak, aby móc dokonać jak najwięcej wydruków na kasie podczas pracy na akumulatorze. Możliwe ustawienie: NIE – kasa nie wyłączy się sama, 1-15 – czas bezczynności w minutach, po jakim kasa sama się wyłączy. Funkcja ta nie działa w trybie: <i>Połączenie z PC</i> . |
| Wylączenie podświetlenia | Określa czas bezczynności kasy, po jakim kasa automatycznie wyłączy podświetlenie wyświetlacza operatora. Funkcja ta ma na celu oszczędzanie energii, tak, aby jak najwięcej paragonów można było wystawić na jednym ładowaniu akumulatora. Możliwe ustawienia: NIE – podświetlenie nigdy nie zostanie wyłączone, 1 – 5 czas bezczynności w minutach, po jakim kasa wyłączy podświetlenie wyświetlacza operatora. |
| Autowylączenie po Raporcie Dobowym | Określa czy kasa automatycznie ma wyłączyć się po wykonaniu Raportu Fiskalnego Dobowego. Możliwe ustawienia: TAK - po wykonaniu procedur związanych z wykonywaniem Raportu Fiskalnego Dobowego kasa samoistnie się wyłączy, NIE – kasa po wykonanym raporcie nie wyłączy się. |
| Kontrola stanu gotówki | Kasa na bieżąco kontroluje stan gotówki. W przypadku próby wypłacenia większej kwoty niż jest zarejestrowana w kasie (suma kwot sprzedanych towarów, wpłaty, wypłaty, rozliczenie opakowań zwrotnych), kasa zgłosi błąd. Możliwe ustawienia: TAK – kasa kontroluje stan gotówki, NIE – kasa nie kontroluje stanu gotówki. |

| | |
|--------------------------|---|
| Raport zerujący PLU | Kasa posiada możliwość wydrukowania raportu sprzedaży artykułów długiego z informacjami dotyczącymi sprzedaży poszczególnych artykułów lub krótkiego informującego o wykonaniu zerowania liczników sprzedaży artykułów. Raport w wersji krótkiej jest zalecany do stosowania podczas współpracy kasy z programami magazynowymi, do których są pobierane dane o sprzedaży. Możliwe ustawienia: DŁUGI – kasa drukuje informacje o sprzedaży artykułów, KRÓTKI – kasa nie drukuje informacji o sprzedaży artykułów, drukuje tylko informację o zerowaniu liczników sprzedaży. |
| Raport zerujący Opakowań | Kasa posiada możliwość wydrukowania raportu sprzedaży opakowań długiego z informacjami dotyczącymi sprzedaży poszczególnych opakowań zwrotnych lub krótkiego informującego o wykonaniu zerowania liczników sprzedaży opakowań. Możliwe ustawienia: DŁUGI – kasa drukuje informacje o sprzedaży opakowań zwrotnych, KRÓTKI – kasa nie drukuje informacji o sprzedaży opakowań zwrotnych, drukuje tylko informację o zerowaniu liczników sprzedaży opakowań zwrotnych. |
| Regulacja silnika | W celu poprawy skuteczności działania zwijacza istnieje możliwość regulacji pracy silnika. 0-20 - czym wyższa wartość tym bardziej skuteczny zwijacz. |

Poniżej przedstawiono procedurę ustawiania opcji ogólnych.

| PROCEDURA | KLAWISZE DO NACIŚNIĘCIA | KOMUNIKATY WYŚWIETLACZA |
|---|---|---------------------------------------|
| Włączenie kasy/logowanie do MENU GŁÓWNE |  | << MENU GŁÓWNE >> 1) Sprzedaż |
| Wybór opcji PROGRAMOWANIE |  lub  | <<MENU GŁÓWNE>> 4) Programowanie |
| Zatwierdzenie wyboru |  | <PROGRAMOWANIE> 1) Towary PLU |
| Wybór opcji KONFIGURACJA i zatwierdzenie |  lub   | << Konfiguracja >> 1) Opcje ogólne |
| Wybór opcji OPCJE OGÓLNE i zatwierdzenie |  lub   | Numer kasy: 1 |
| Wpisanie numeru kasy, po jakim kasa będzie identyfikowana i zatwierdzenie | Numer kasy należy wpisać z klawiatury numerycznej  | System kasjerski TAK |
| Włączenie lub wyłączenie konieczności logowania kasjerów i zatwierdzenie |  lub   | Druk.nazw.kasjer: NIE |
| Włączenie lub wyłączenie drukowania nazw kasjerów na paragonach i zatwierdzenie |  lub   | Auto.wyl.kasjera: NIE |
| Wybór opcji czy kasa ma automatycznie wylogować kasjera po wystawieniu paragonu i zatwierdzenie |  lub   | Nasycenie wydruku: 10 |

| | | |
|---|---|--|
| Wybór intensywności, z jaką ma drukować drukarka i zatwierdzenie | Wpisujemy wartość z klawiatury numerycznej  | Autowylącz: 2 |
| Wybór w minutach czasu bezczynności, po jakim kasa się wyłączy automatycznie i zatwierdzenie |  lub   | Wył.podświetl.: 1 |
| Wybór w minutach czasu bezczynności, po jakim wyłączy się podświetlenie wyświetlacza i zatwierdzenie |  lub   | Autowylącz po RD: NIE |
| Wybór opcji czy kasa ma samoistnie wyłączyć się po wykonaniu Raportu Dobowego i zatwierdzenie |  lub   | Kontr.stanu got.: TAK |
| Wybór opcji czy kasa ma kontrolować stan gotówki w szufladzie i zatwierdzenie |  lub   | Rap.zerujący PLU: Długi |
| Wybór opcji czy kasa ma drukować długi Raport Zerujący Sprzedaż Towarów, czy krótką informację o zerowaniu liczników i zatwierdzenie |  lub   | Rap.zeruj.Opak. Długi |
| Wybór opcji czy kasa ma drukować długi Raport Zerujący Sprzedaż Opakowań, czy krótką informację o zerowaniu liczników i zatwierdzenie |  lub   | Regulacja silnika 0 |
| Wybór siły działania zwijacza i zatwierdzenie |  lub   | Zapisać dane ? GOT=Zapis C=Wyjdz |
| Zatwierdzenie wprowadzonych danych |  | Czekaj ... |

Do trybu konfiguracji opcji ogólnych można przejść za pomocą klawiszy skrótów. Będąc w menu głównym należy wcisnąć klawisze [4], [PLU1], [1].

Opcje paragonu













W konfiguracji paragonu ustawia się wszystkie funkcje związane ze sprzedażą (wystawieniem paragonu) takie jak drukowanie nazw kasjera na paragonach, drukowanie ilości pozycji na paragonie itp. Poniżej przedstawiono procedurę programowania opcji paragonów.















W poniższej tabeli przedstawiono opis poszczególnych opcji paragonu.

| Funkcja | Opis |
|---------------|--|
| Przymus SUMA | Funkcja określa czy kasjer przed zakończeniem paragonu podsumuje paragon. Możliwe ustawienia: TAK- konieczność przed zamknięciem paragonu naciśnięcie klawisza [SUMA], NIE – brak konieczności podsumowania paragonu. |
| Przymus kwoty | Funkcja określa czy kasjer przed zakończeniem paragonu musi podać kwotę otrzymaną od klienta. Możliwe ustawienia: TAK - konieczność podania kwoty od klienta, NIE – brak konieczności podania kwoty od klienta. |

| | |
|------------------|--|
| Cena w groszach | Funkcja określa czy wprowadzane kwoty podczas sprzedaży są podawane w groszach, czyli wprowadzenie kwoty 25 określa 0,25zł, czy w złotych, czyli wprowadzenie kwoty 25 określa 25zł Możliwe ustawienia: TAK – kasa przyjmuje wartości w groszach, NIE – kasa przyjmuje wartości w złotych. |
| Limit paragonu | Funkcja określa zalecaną maksymalną kwotę paragonu. Jest to zabezpieczenie przed wystawieniem omyłkowo paragonów na bardzo duże kwoty. Po przekroczeniu limitu kasa zgłosi komunikat o ustawionym limicie i zapyta się czy dla danego paragonu zwiększyć limit. W przypadku zwiększenia limitu kasa zakończy paragon. W przypadku stwierdzenia zbyt dużej wartości paragonu przed zakończeniem paragonu można skorygować sprzedaż. Funkcja nie działa w przypadku sprzedaży z ceną SICS. Możliwe ustawienia: 0,00 – brak limitu, 0,01-9999999,99 – wartość wpisujemy z klawiatury numerycznej. |
| Drukuj numer PLU | Funkcja oznacza czy na paragonie przy sprzedaży artykułu ma drukować się numer PLU tego artykułu. Możliwe ustawienia: TAK – kasa drukuje numer PLU i kod kreskowy 1 na paragonie, NIE – kasa nie drukuje numeru PLU, kodu kreskowego 1 na paragonie. |
| Drukuj ilość PLU | Funkcja określa czy kasa w podsumowaniu paragonu drukuje ilość pozycji wydrukowanych na paragonie. Nie należy tego mylić z ilością sprzedanych artykułów, gdyż w jednej pozycji paragonu możemy mieć wielokrotność danego artykułu. Możliwe ustawienie: NIE – kasa nie drukuje ilości pozycji wydrukowanych na paragonie, TAK – kasa drukuje ilość pozycji wydrukowanych na paragonie. |

Poniżej przedstawiono konfigurację opcji paragonu.













| PROCEDURA | KLAWISZE DO NACIŚNIĘCIA | KOMUNIKATY WYŚWIETLACZA |
|--|---|---|
| Włączenie kasy/logowanie do <i>MENU GŁÓWNE</i> |  | << MENU GŁÓWNE >> 1) Sprzedaż |
| Wybór opcji <i>PROGRAMOWANIE</i> |  lub  | << MENU GŁÓWNE >> 4) Programowanie |
| Zatwierdzenie wyboru |  | < PROGRAMOWANIE > 1) Towary PLU |
| Wybór opcji <i>KONFIGURACJA</i> i zatwierdzenie |  lub   | << Konfiguracja >> 1) Opcje ogólne |
| Wybór opcji <i>OPCJE PARAGONU</i> |  lub  | << Konfiguracja >> 2) Opcje paragonu |
| Zatwierdzenie |  | Przymus SUMA: NIE |
| Włączenie lub wyłączenie konieczności naciśnięcia klawisza [SUMA] przed zamknięciem paragonu i zatwierdzenie |  lub   | Przymus kwoty: NIE |

| | | |
|---|---|--|
| Włączenie lub wyłączenie konieczności podania kwoty od klienta i zatwierdzenie |  lub   | Cena w groszach: NIE |
| Wybór metody wprowadzania ceny w groszach lub złotych i zatwierdzenie |  lub   | Limit paragonu: 0,00 |
| Określenie limitu paragonu i zatwierdzenie | Wprowadzenie wartości z klawiatury numerycznej  | Drukuj nr PLU:: NIE |
| Wybór opcji czy kasa na paragonie ma drukować numer PLU i zatwierdzenie |  lub   | Drukuj ilość PLU: NIE |
| Wybór opcji czy kasa ma drukować na paragonie ilość sprzedanych pozycji i zatwierdzenie |  lub   | Zapisać dane ? GOT=Zapis C=Wyjdz |
| Zatwierdzenie wprowadzonych danych |  | Czekaj ... |

Do trybu konfiguracji opcji paragonu można przejść za pomocą klawiszy skrótów. Będąc w menu głównym należy wcisnąć klawisze: [4], [PLU1], [2].

Klawisze szybkie PLU

Podczas konfiguracji klawiszy PLU możemy przypisać wybrane towary do klawiszy szybkiej sprzedaży [PLU1] – [PLU6]. Do klawiszy możemy przypisać dowolne towary z bazy towarowej. Poniżej przedstawiono procedurę programowania klawiszy szybkich PLU.

| PROCEDURA | KLAWISZE DO NACIŚNIĘCIA | KOMUNIKATY WYŚWIETLACZA |
|---|---|--|
| Włączenie kasy/logowanie do MENU GŁÓWNE |  | << MENU GŁÓWNE >> 1) Sprzedaż |
| Wybór opcji PROGRAMOWANIE |  lub  | <<MENU GŁÓWNE>> 4) Programowanie |
| Zatwierdzenie wyboru |  | <PROGRAMOWANIE> 1) Towary PLU |
| Wybór opcji KONFIGURACJA i zatwierdzenie |  lub   | << Konfiguracja >> 1) Opcje ogólne |
| Wybór opcji KL. SZYBKIE PLU |  lub  | << Konfiguracja >> 3) Kl. szybkie PLU |
| Zatwierdzenie wyboru |  | Numer klawisza: 1 |
| Wybór numeru klawisza PLU, do którego przypiszemy towar i zatwierdzenie |  lub   | Numer PLU: 1 |









| | | |
|---|--|--|
| Wybór numeru PLU (np.21) artykułu, który ma być przypisany do klawisza [PLU1] i zatwierdzenie | | Zapisać dane ? GOT=Zapis C=Wyjdz |
| Zatwierdzenie wprowadzonych danych | | Czekaj ... |
| Wybór kolejnego numeru klawisza PLU, do którego przypiszemy kolejny towar | | Numer klawisza: 2 |
| Z kolejnymi klawiszami postępujemy tak jak pokazano w przykładzie powyżej. | | |

Do trybu konfiguracji klawiszy PLU można przejść za pomocą klawiszy skrótu. Będąc w menu głównym należy wcisnąć klawisze [4], [PLU1], [3].

Klawisze [%-], [%+]

W funkcji *Klawisze %-/ %+* istnieje możliwość przypisania do klawiszy [%-], [%+] odpowiednich rabatów, marż, procentowych i kwotowych. Rabaty, marże o zaprogramowanej wartości będą udzielane bezpośrednio po naciśnięciu klawiszy [%-], [%+]. Niezależnie od zaprogramowania wartości rabatu i marży w trybie sprzedaży będzie można również nadpisać zaprogramowaną wartość rabatu i marży. Poniżej przedstawiono procedurę programowania klawiszy [%-], [%+].

| PROCEDURA | KLAWISZE DO NACIŚNIĘCIA | KOMUNIKATY WYŚWIETLACZA |
|--|---|--|
| Włączenie kasy/logowanie do <i>MENU GŁÓWNE</i> | | << MENU GŁÓWNE >> 1) Sprzedaż |
| Wybór opcji <i>PROGRAMOWANIE</i> | | << MENU GŁÓWNE >> 4) Programowanie |
| Zatwierdzenie wyboru | | < PROGRAMOWANIE > 1) Towary PLU |
| Wybór opcji <i>KONFIGURACJA</i> i zatwierdzenie wyboru | | << Konfiguracja >> 1) Opcje ogólne |
| Wybór opcji <i>KLAW. (%-)/ (%+)</i> | | << Konfiguracja >> 4) Klaw. (%-) / (%+) |
| Zatwierdzenie wyboru | | Klawisz: %+ |
| Zatwierdzenie wyboru | | Funkcja: MARŻA% |
| Zatwierdzenie wyboru | | Wartość: 0% |
| Wpisanie wartości marży procentowej i zatwierdzenie wyboru | Dane wpisujemy z klawiatury numerycznej | Funkcja: MARŻA KW. |

| | | |
|---|---|--|
| Zatwierdzenie wyboru |  | Wartość: 0.00 |
| Wpisanie wartości marży kwotowej i zatwierdzenie wyboru | Dane wpisujemy z klawiatury numerycznej  | Zapisać dane ? GOT=Zapis C=Wyjdz |
| Zatwierdzenie wprowadzonych danych |  | Czekaj ... |
| Po zapisaniu danych kasa wyświetli konfigurację rabatu | | Klawisz: %- |
| Zatwierdzenie wyboru |  | Funkcja: RABAT % |
| Zatwierdzenie wyboru |  | Wartość: 0% |
| Wprowadzenie wartości rabatu procentowego i zatwierdzenie | Dane wpisujemy klawiatury numerycznej  | Funkcja: RABAT KW. |
| Zatwierdzenie wyboru |  | Wartość: 0.00 |
| Wprowadzenie wartości rabatu kwotowego i zatwierdzenie | Dane wpisujemy klawiatury numerycznej  | Zapisać dane ? GOT=Zapis C=Wyjdz |
| Zatwierdzenie wprowadzonych danych |  | Czekaj ... |

Do trybu konfiguracji klawiszy [%-], [%+] można przejść za pomocą klawiszy skrótu. Będąc w menu głównym należy wcisnąć klawisze [4], [PLU1], [4].

Port COM

W opcji programowania PORT COM są dostępne wszystkie funkcje do konfiguracji komunikacji z urządzeniami zewnętrznymi.

Peryferie (WAGA, SKANER)

W konfiguracji PERYFERIE można ustawić komunikację kasy ze **skanerem kodów kreskowych** lub **wagą elektroniczną**. Kasa jednocześnie może pracować tylko z jednym z wyżej wymienionych urządzeń. Podczas konfiguracji należy wybrać urządzenie, z jakim ma współpracować kasa oraz prędkość komunikacji.

Podłączenie **wagi elektronicznej** odbywa się poprzez złącze RS-232. Kasa może współpracować z każdą wagą elektroniczną posiadającą protokół ANGEL (CAS). Zaleca się ustawienie prędkości komunikacyjnej na 9600 oraz protokół ANGEL AP-1. Poniżej przedstawiono schemat kabla komunikacyjnego do podłączenia wagi np. Digi np. DS-788 z kasą Maluch Plus. Jest to ten sam kabel, który służy do komunikacji z PC.

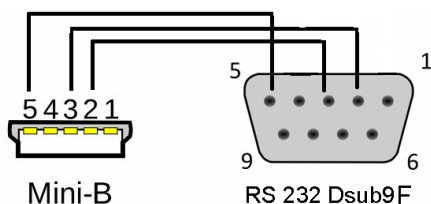

| Kabel komunikacyjny kasa Maluch Plus – Waga Digi np. DS-788 | | | |
|--|-----|--------------|---|
| Mini B | | RS-232 DB9 F | |
| 2 | RXD | TXD | 3 |
| 3 | TXD | RXD | 2 |
| 5 | GND | GND | 5 |

Poniżej przedstawiono parametry, jakie należy ustawić w wadze.

| Parametr | Wartość |
|-------------------------|------------------|
| Liczba bitów na sekundę | 9600 |
| Bity danych | 8 |
| Parzystość | Brak |
| Bity stopu | 1 lub 2 |
| Protokół | Angel AP-1 (Cas) |

Poniżej przedstawiono procedurę programowania peryferii.

| PROCEDURA | KŁAWISZE DO NACIŚNIĘCIA | KOMUNIKATY WYŚWIETLACZA |
|--|-------------------------|---------------------------------------|
| Włączenie kasy/logowanie do <i>MENU GŁÓWNE</i> | | << MENU GŁÓWNE >> 1) Sprzedaż |
| Wybór opcji <i>PROGRAMOWANIE</i> | lub | << MENU GŁÓWNE >> 4) Programowanie |
| Zatwierdzenie wyboru | | < PROGRAMOWANIE > 1) Towary PLU |
| Wybór opcji <i>KONFIGURACJA</i> i zatwierdzenie wyboru | lub | << Konfiguracja >> 1) Opcje ogólne |
| Wybór opcji <i>PORT COM</i> | lub | << Konfiguracja >> 5) Port COM |
| Zatwierdzenie wyboru | | << Komunikacja >> 1) Peryferie |
| Wybór opcji <i>PERYFERIE</i> i zatwierdzenie wyboru | lub | Typ urządzenia: NIE |
| Wybór urządzenia <i>WAGA</i> i zatwierdzenie wyboru | lub | Prędkość: 9600 |
| Wybór prędkości transmisji i zatwierdzenie wyboru | lub | Zapisać dane ? GOT=Zapis C=Wyjdz |
| Zatwierdzenie wprowadzonych danych | | Czekaj ... |

Do trybu PERYFERIE można przejść za pomocą klawiszy skrótów. Będąc w menu głównym należy wcisnąć klawisze [4], [PLU1], [5], [1].

Kasa Maluch Plus może współpracować z dowolnym **skanerem kodów kreskowych** wyposażonym w złącze RS-232. W przypadku konfiguracji skanera należy wykonać procedurę taką samą jak w przypadku konfiguracji wagi, w typie urządzenia zamiast *WAGA* należy wybrać *SKANER*. Skaner należy ustawić zgodnie z parametrami ustawionymi w kasie. Zalecane ustawienia skanera: liczba bitów na sekundę-9600, parzystość-brak, bity danych-8, bity stopu-1. Kasa nie podaje napięcia zasilania skanera na złącze, dlatego też skaner musi być zasilany poprzez zasilacz zewnętrzny. Poniżej przedstawiono schemat kabla komunikacyjnego kasa Maluch Plus – skaner kodów kreskowych.

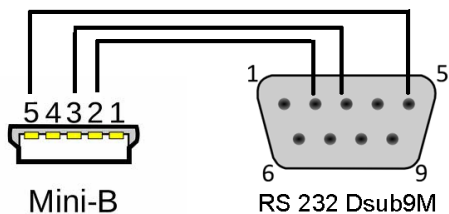

| Kabel komunikacyjny kasa Maluch Plus – skaner kodów kreskowych | | | |
|---|-----|--------------|---|
| Mini B | | RS-232 DB9 M | |
| 2 | RXD | TXD | 2 |
| 3 | TXD | RXD | 3 |
| 5 | GND | GND | 5 |

Komputer PC

Kasa Maluch Plus posiada możliwość komunikacji z komputerem poprzez złącze RS-232. Kabel komunikacyjny jest dołączony do kasy. W opcji *PC* ustawiamy parametry złącza RS-232 do komunikacji z komputerem. Ustawienia te nie powodują zmian w ustawieniach portu dla wagi i skanera.

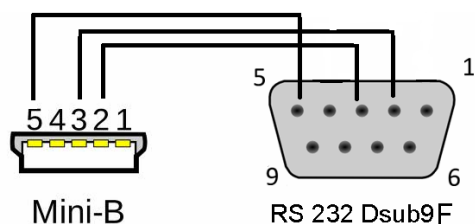

| Kabel komunikacyjny kasa Maluch Plus – PC | | | |
|--|-----|--------------|---|
| Mini B | | RS-232 DB9 F | |
| 2 | RXD | TXD | 3 |
| 3 | TXD | RXD | 2 |
| 5 | GND | GND | 5 |

Poniżej przedstawiono procedurę ustawienia złącza RS232 w kasie do komunikacji z PC.

| PROCEDURA | KLAWISZE DO NACIŚNIĘCIA | KOMUNIKATY WYŚWIETLACZA |
|--|-------------------------|---------------------------------------|
| Włączenie kasy/logowanie do <i>MENU GŁÓWNE</i> | | << MENU GŁÓWNE >> 1) Sprzedaż |
| Wybór opcji <i>PROGRAMOWANIE</i> | lub | << MENU GŁÓWNE >> 4) Programowanie |
| Zatwierdzenie wyboru | | < PROGRAMOWANIE > 1) Towary PLU |
| Wybór opcji <i>KONFIGURACJA</i> i zatwierdzenie wyboru | lub | << Konfiguracja >> 1) Opcje ogólne |
| Wybór opcji <i>PORT COM</i> i zatwierdzenie wyboru | lub | << Komunikacja >> 1) Peryferie |
| Wybór opcji <i>PC</i> i zatwierdzenie wyboru | lub | Numer COM: COM1 |

| | | |
|---|-----|---|
| Zatwierdzenie wyboru portu COM1 | | Prędkość: 38400 |
| Wybór prędkości transmisji i zatwierdzenie wyboru | lub | Zapisać dane ? GOT=Zapis C=Wyjdz |
| Zatwierdzenie wprowadzonych danych | | Czekaj ... |

Do trybu konfiguracji funkcji PC można przejść za pomocą klawiszy skrótów. Będąc w menu głównym należy wcisnąć klawisze [4], [PLU1], [5], [2].

Bluetooth (opcja)

Kasa Maluch Plus posiada możliwość komunikacji bezprzewodowej Bluetooth z innymi urządzeniami: komputer lub skaner kodów kreskowych wyposażony w komunikację Bluetooth np DBS-55. Umożliwia programowanie, odczytywanie danych z kasy jak również prowadzenie sprzedaży przy pomocy skanera.





UWAGA! Komunikacja Bluetooth jest opcją. Jeżeli kasa nie posiada fabrycznie zamontowanego modułu Bluetooth istnieje możliwość dokupienia tego modułu, z tym, że kompletacji dokonuje się przed fiskalizacją kasy!

UWAGA! Gdy kasa nie posiada modułu Bluetooth nie pozwala wejść do poniższych funkcji.

Włącz/wyłącz

Fabrycznie komunikacja Bluetooth jest wyłączona. W celu aktywacji komunikacji należy wykonać poniższą procedurę.

| PROCEDURA | KLAWISZE DO NACIŚNIĘCIA | KOMUNIKATY WYŚWIETLACZA |
|--|-------------------------|---------------------------------------|
| Włączenie kasy/logowanie do MENU GŁÓWNE | | << MENU GŁÓWNE >> 1) Sprzedaż |
| Wybór opcji PROGRAMOWANIE | lub | << MENU GŁÓWNE >> 4) Programowanie |
| Zatwierdzenie wyboru | | < PROGRAMOWANIE > 1) Towary PLU |
| Wybór opcji KONFIGURACJA i zatwierdzenie | lub | << Konfiguracja >> 1) Opcje ogólne |
| Wybór opcji PORT COM i zatwierdzenie | lub | << Komunikacja >> 1) Peryferie |
| Wybór opcji BLUETOOTH i zatwierdzenie | lub | << Bluetooth >> 1) Włącz/Wyłącz |
| Wybór opcji WŁĄCZ/WYŁĄCZ i zatwierdzenie | lub | Włączyć ? TAK (GOT) Wyjdz (C) |

















| | | |
|--|---|-----------------------------------|
| Zatwierdzenie włączenia modułu Bluetooth |  | Czekaj ... |
| Gdy Bluetooth jest włączony kasa pyta się czy wyłączyć. | | |
| Wybór opcji <i>WŁĄCZ/WYŁĄCZ</i> i zatwierdzenie |  lub   | Wyłączyć ? TAK (GOT) Wyjdź (C) |
| Zatwierdzenie wyłączenia modułu Bluetooth |  | Czekaj ... |

Do trybu włączenia/wyłączenia Bluetooth-a można przejść za pomocą klawiszy skrótów. Będąc w menu głównym należy wcisnąć klawisze [4], [PLU1], [5], [3], [1].

Usuń połączenie

Funkcja służy do usuwania nawiązanego połączenia Bluetooth. Kasowany jest kod pin, który został nadany podczas parowania urządzeń.

Poniżej przedstawiono procedurę usuwania połączenia Bluetooth.



















| PROCEDURA | KŁAWISZE DO NACIŚNIĘCIA | KOMUNIKATY WYŚWIETLACZA |
|--|---|---------------------------------------|
| Włączenie kasy/logowanie do <i>MENU GŁÓWNE</i> |  | << MENU GŁÓWNE >> 1) Sprzedaż |
| Wybór opcji <i>PROGRAMOWANIE</i> |  lub  | <<MENU GŁÓWNE>> 4) Programowanie |
| Zatwierdzenie wyboru |  | <PROGRAMOWANIE> 1) Towary PLU |
| Wybór opcji <i>KONFIGURACJA</i> i zatwierdzenie wyboru |  lub   | << Konfiguracja >> 1) Opcje ogólne |
| Wybór opcji <i>PORT COM</i> i zatwierdzenie |  lub   | << Komunikacja >> 1) Peryferie |
| Wybór opcji <i>BLUETOOTH</i> i zatwierdzenie |  lub   | << Bluetooth >> 1) Włącz/Wyłącz |
| Wybór opcji <i>USUŃ POŁĄCZENIE</i> |  lub  | << Bluetooth >> 2) Usuń połączenie |
| Zatwierdzenie wyboru |  | Czekaj ... |

Do trybu usunięcia połączenia można przejść za pomocą klawiszy skrótów. Będąc w menu głównym należy wcisnąć klawisze [4], [PLU1], [5], [3],[2].

Połącz z PC

Funkcja służy do nawiązywania bezprzewodowej komunikacji z komputerem wyposażonym w moduł Bluetooth. Dzięki zastosowaniu tego połączenia istnieje możliwość przesyłania danych takich jak baza towarowa, nagłówki, jak również odbieranie danych z kasy fiskalnej.

Poniżej przedstawiono procedurę połączenia kasy z komputerem za pomocą komunikacji Bluetooth.

| PROCEDURA | KLAWISZE DO NACIŚNIĘCIA | KOMUNIKATY WYŚWIETLACZA |
|---|---|---------------------------------------|
| Włączenie kasy/logowanie do <i>MENU GŁÓWNE</i> |  | << MENU GŁÓWNE >> 1) Sprzedaż |
| Wybór opcji <i>PROGRAMOWANIE</i> |  lub  | << MENU GŁÓWNE >> 4) Programowanie |
| Zatwierdzenie wyboru |  | < PROGRAMOWANIE > 1) Towary PLU |
| Wybór opcji <i>KONFIGURACJA</i> i zatwierdzenie |  lub   | << Konfiguracja >> 1) Opcje ogólne |
| Wybór opcji <i>PORT COM</i> i zatwierdzenie |  lub   | << Komunikacja >> 1) Peryferie |
| Wybór opcji <i>BLUETOOTH</i> i zatwierdzenie |  lub   | << Bluetooth >> 1) Włącz/Wyłącz |
| Wybór opcji <i>POŁĄCZ Z PC</i> |  lub  | << Bluetooth >> 3) Połącz z PC |
| Zatwierdzenie wyboru |  | Trwa wykrywanie kasy ... |
| Kasa wejdzie w tryb nawiązywania połączenia, gdy wykryje komputer z aktywnym modulem Bluetooth wyświetli komunikat | | Podaj nowy PIN |
| Należy wpisać PIN i zatwierdzić | Pin może składać się z 4 dowolnych znaków numerycznych i musi być zgodny z pinem wpisanym w PC  | Czekaj ... |
| Gdy piny będą zgodne i kasa nawiąże komunikację z PC wyświetli na wyświetlaczu nazwę urządzenia, z którym się połączyła | | Połączono z MARCIN2 |
| Zatwierdzenie połączenia |  | Port PC COM1 Prędkość 115200 |
| Zatwierdzenie prędkości transmisji. Kasa powraca do menu <i>Bluetooth</i> , komunikacja nawiązana |  | << Bluetooth >> 1) Włącz/Wyłącz |

Do trybu konfiguracji połączenia z PC za pomocą modułu Bluetooth można przejść za pomocą klawiszy skrótu. Będąc w menu głównym należy wcisnąć klawisze [4], [PLU1], [5], [3],[3].





















UWAGA! Gdy podamy niezgodne piny kasa zgłosi komunikat **BŁĄD POŁĄCZENIA**.

Połącz z DBS

Kasa umożliwia komunikację ze skanerem kodów kreskowych wyposażonych w komunikację Bluetooth np. Datecs DBS55, Zebex Z-3090BT.

DBS - DATECS BARCODE SCANNER – czyli bezprzewodowy laserowy skaner kodów kreskowych firmy DATECS wyposażony w moduł Bluetooth, który umożliwia sprzedaż towarów z wykorzystaniem komunikacji bezprzewodowej.

W celu nawiązania połączenia ze skanerem DBS55 należy wykonać następującą procedurę.

| PROCEDURA | KLAWISZE DO NACIŚNIĘCIA | KOMUNIKATY WYŚWIETLACZA |
|--|---|---------------------------------------|
| Włączenie kasy/logowanie do MENU GŁÓWNE |  | << MENU GŁÓWNE >> 1) Sprzedaż |
| Wybór opcji PROGRAMOWANIE |  lub  | << MENU GŁÓWNE >> 4) Programowanie |
| Zatwierdzenie wyboru |  | < PROGRAMOWANIE > 1) Towary PLU |
| Wybór opcji KONFIGURACJA i zatwierdzenie wyboru |  lub   | << Konfiguracja >> 1) Opcje ogólne |
| Wybór opcji PORT COM i zatwierdzenie |  lub   | << Komunikacja >> 1) Peryferie |
| Wybór opcji BLUETOOTH i zatwierdzenie |  lub   | << Bluetooth >> 1) Włącz/Wyłącz |
| Wybór opcji POŁĄCZ Z DBS |  lub  | << Bluetooth >> 4) Połącz z DBS |
| Zatwierdzenie wyboru |  | Trzymaj przycisk Na DBS do 2 sygn. |
| Należy przytrzymać przycisk na skanerze DBS do momentu usłyszenia dwóch sygnałów i nacisnąć klawisz [GOT], |  | Czekaj ... |
| Po nawiązaniu komunikacji kasa wyświetli komunikat. | | Połączono poprawnie |
| Zatwierdzenie wyboru |  | Urządź.na COM1 Ustaw.na skaner |
| Zatwierdzenie wyboru |  | Prędkość dla COM1 Ustawiona 115200 |
| Zatwierdzenie wyboru |  | << Bluetooth >> 1) Włącz/Wyłącz |

Do trybu konfiguracji połączenia z DBS można przejść za pomocą klawiszy skrótu. Będąc w menu głównym należy wcisnąć klawisze [4], [PLU1], [5], [3], [4].

W celu połączenia innych skanerów wyposażonych w moduł Bluetooth np. Zebex Z-3090BT z kasą Maluch Plus należy ustawić skaner na tryb Master, nazwę skanera, jako DBS55, pin: 0000.

W kasie należy wybrać tryb konfiguracji połączenia ze skanerem DBS (*PROGRAMOWANIE/KONFIGURACJA/PORTY COM/BLUETOOTH/POLĄCZ Z DBS*). Po wybraniu opcji *POLĄCZ Z DBS* kasa wyświetli komunikat *TRZYMAJ PRZYCIŚK NA DBS DO 2 SYGNAŁÓW*, komunikat należy zatwierdzić klawiszem [GOT]. W tym momencie kasa powinna nawiązać połączenie ze skanerem. Po nawiązaniu komunikacji kasa wyświetli komunikat *POLĄCZONO POPRAWNIE!*, należy zatwierdzić parametry komunikacji ze skanerem zgłoszone przez kasę. Kasa jest gotowa do współpracy ze skanerem.

Szuflada kasowa

Kasa Maluch Plus posiada możliwość współpracy z szufladą kasową o napięciu otwarcia 12 Voltów poprzez złącze komunikacyjne umieszczone z przodu kasy (jest ono wykorzystywane również do komunikacji z innymi urządzeniami). **Kasa nie steruje otwieraniem szuflady, gdy jest zasilana TYLKO z akumulatora, do prawidłowego działania należy podłączyć zasilacz sieciowy do kasy.**

Otwarcie szuflady następuje zawsze przy zakończeniu paragonu jakąkolwiek formą płatności lub przy dokonywaniu wpłat lub wypłat. Aby otworzyć szufladę poza transakcją należy nacisnąć klawisze: [SHIFT] a następnie [GOT/SZUFLADA]. Poniżej przedstawiono sposób podłączenia szuflady do kasy Maluch Plus. Polaryzacja nie jest istotna.

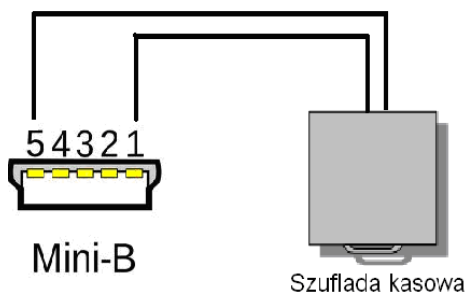

W celu podłączenia szuflady do kasy Maluch Plus należy wykorzystać dwa kable wychodzące z szuflady i podłączyć je zgodnie z powyższym schematem. W przypadku, gdy z szuflady wychodzi więcej kabli należy sprawdzić, które dwa są podłączone do elektromagnesu i wykorzystać je do podłączenia z kasą.

POŁĄCZENIE Z PC

Funkcja służy do komunikacji z komputerem. Kasa Maluch Plus komunikuje się z komputerem tylko w trybie *Sprzedaż* oraz w trybie *Połączenie z PC*.

Aby nawiązać połączenie z PC należy wykonać poniższą procedurę.

| PROCEDURA | KLAWISZE DO NACIŚNIĘCIA | KOMUNIKATY WYŚWIETLACZA |
|--|---|---|
| Włączenie kasy/logowanie do <i>MENU GŁÓWNE</i> |  | << MENU GŁÓWNE >> 1) Sprzedaż |
| Wybór opcji <i>POŁĄCZENIE Z PC</i> |  lub  | <<MENU GŁÓWNE>> 5) Połączenie z PC |
| Zatwierdzenie wyboru |  |    |

Do trybu *Połączenie z PC* można przejść za pomocą klawiszy skrótu. Będąc w menu głównym należy wcisnąć klawisz [5].

TESTY

Kasa Maluch Plus posiada funkcję testów przy pomocy, której można sprawdzić wszystkie najważniejsze podzespoły kasy takie jak wyświetlacze, drukarki, klawiatura, pamięć fiskalna.







Poniżej przedstawiono opis testów kasy.

| Numer testu | Przypisany klawisz | Test | Opis |
|-------------|--------------------|---------------------|---|
| 1 | 1 | Drukarki | Kasa wydrukuje ciąg znaków, należy sprawdzić czy wydruk jest czytelny. |
| 2 | 2 | Wyświetlaczy | Kasa wyświetli na wyświetlaczach ciąg znaków, należy sprawdzić czy wyświetlane znaki są czytelne. |
| 3 | 3 | Klawiatury | Należy wciskać pojedynczo klawisze. Gdy klawisz zadziała poprawnie kasa wyda sygnał dźwiękowy oraz na wyświetlaczu wyświetlone zostaną gwiazdki. Aby przerwać test nie należy przyciskać klawiszy lub poczekać aż kasa zakończy test. |
| 4 | 4 | Pamięć RAM | Kasa sprawdza poprawność pamięci RAM znajdującej się na płycie głównej. Kasa wydrukuje wynik testu. |
| 5 | 5 | Pamięć flash | Kasa sprawdza poprawność pamięci flash znajdującej się na płycie głównej. Kasa wydrukuje wynik testu. |
| 6 | 6 | PF odczyt | Kasa testuje poprawność odczytu danych z pamięci fiskalnej. Kasa wydrukuje wynik testu. |
| 7 | 7 | PF zapis | Kasa testuje poprawność zapisu danych do pamięci fiskalnej. Kasa wydrukuje wynik testu. |
| 8 | 8 | PF cała | Kasa testuje poprawność zapisu/odczytu danych w pamięci fiskalnej. Kasa wydrukuje wynik testu. |
| 9 | 9 | Zegar | Kasa wyświetli czas systemowy w celu weryfikacji poprawności zegara. |
| 10 | 0 | Wszystko | Kasa wykonuje testy 1,2,4,5,6, 10, |
| 11 | PLU1 | Wszystko cyklicznie | Kasa wykonuje testy od testu 1 do testu 6 cyklicznie to znaczy po wykonaniu wszystkich testów zaczyna od nowa wykonywać |

| | | | |
|----|------|----------------|---|
| | | | testy. Aby zakończyć testy należy nacisnąć klawisz [ESC]. |
| 12 | PLU2 | Portu COM | Kasa dokonuje testu portu komunikacyjnego RS-232. |
| 13 | PLU3 | Zasilania bat. | Kasa wyświetla poziomy napięcia akumulatora głównego oraz baterii RAM. Należy pamiętać, że poziom napięcia nie jest równoznaczny pojemności akumulatora. Test ten należy wykonywać z odłączonym zasilaczem. |

W celu przejścia do trybu testów należy wykonać poniższą procedurę.

| PROCEDURA | KŁAWISZE DO NACIŚNIĘCIA | KOMUNIKATY WYŚWIETLACZA |
|---|---|---|
| Włączenie kasy/logowanie do <i>MENU GŁÓWNE</i> |  | << MENU GŁÓWNE >> 1) Sprzedaż |
| Wybór opcji <i>TESTY</i> |  lub  | << MENU GŁÓWNE >> 7) Testy |
| Zatwierdzenie wyboru |  | << TESTY KASY >> 1) Drukarki |
| W celu wykonania testów należy przy pomocy klawiszy [↓] lub [↑] wybrać odpowiedni test i zatwierdzić klawiszem [GOT] | | |

Do trybu testów można przejść za pomocą klawiszy skrótów. Będąc w menu głównym należy wcisnąć klawisz [7], aby wykonać poszczególne testy będąc w trybie testów należy wcisnąć klawisze przypisane do testów [1]...[0], [PLU1]...[PLU3].

W celu wykonania testu portu COM należy wykonać pętlę zwrotną według poniższego schematu i podłączyć ją do portu COM poprzez kabel komunikacyjny kasy służący do połączenia kasy z komputerem (PC).

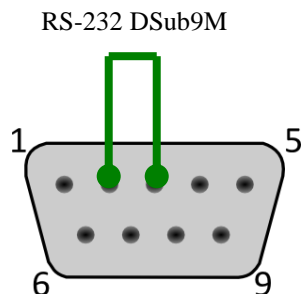

POMOC

Funkcje pomocy służą do informowania o stanie kasy, aktualnej konfiguracji, czasie, jak również umożliwiają wydrukowanie całego menu.

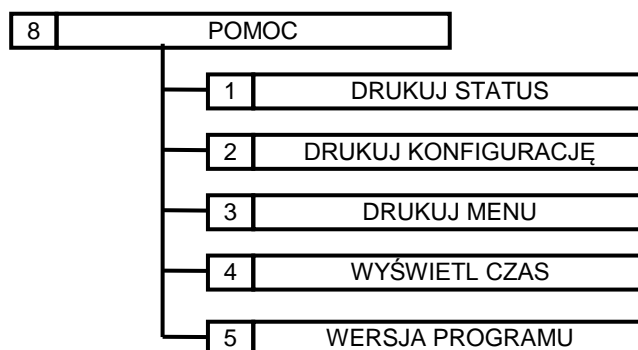

Drukuj status

Po wybraniu funkcji drukuj status kasa drukuje informację o aktualnym stanie kasy to znaczy czy jest fiskalna, czy nie, ilu kasjerów ma otwarte zmiany, ile wystawiono paragonów, jaka jest wersja oprogramowania itp.

Poniżej przedstawiono procedurę drukowania statusu kasy.

| PROCEDURA | KLAWISZE DO NACIŚNIĘCIA | KOMUNIKATY WYŚWIETLACZA |
|---|-------------------------|----------------------------------|
| Włączenie kasy/logowanie do <i>MENU GŁÓWNE</i> | | << MENU GŁÓWNE >> 1) Sprzedaż |
| Wybór opcji <i>POMOC</i> i zatwierdzenie wyboru | ↓ lub ↑ | <<POMOC>> 1) Drukuj status |
| Wybór funkcji <i>DRUKUJ STATUS</i> i zatwierdzenie wyboru | ↓ lub ↑ | Czekaj ... |

Do trybu drukowania statusu można wejść za pomocą klawiszy skrótu. Będąc w menu głównym należy wcisnąć klawisze [8], [1].

Drukuj konfigurację

Funkcja ta służy do wydrukowania aktualnych ustawień kasy.

Poniżej przedstawiono procedurę drukowania konfiguracji kasy.

| PROCEDURA | KLAWISZE DO NACIŚNIĘCIA | KOMUNIKATY WYŚWIETLACZA |
|---|-------------------------|----------------------------------|
| Włączenie kasy/logowanie do <i>MENU GŁÓWNE</i> | | << MENU GŁÓWNE >> 1) Sprzedaż |
| Wybór opcji <i>POMOC</i> i zatwierdzenie wyboru | ↓ lub ↑ | <<POMOC>> 1) Drukuj status |
| Wybór funkcji <i>DRUKUJ KONFIGURACJĘ</i> i zatwierdzenie wyboru | ↓ lub ↑ | Czekaj ... |

Do trybu drukowania konfiguracji można wejść za pomocą klawiszy skrótu. Będąc w menu głównym należy wcisnąć klawisze [8], [2].

Drukuj MENU

Funkcja ta służy do wydrukowania całego menu np. w przypadku, gdy ktoś zapomniał gdzie się ustawia poszczególne funkcje.

Poniżej przedstawiono procedurę drukowania menu.

| PROCEDURA | KLAWISZE DO NACIŚNIĘCIA | KOMUNIKATY WYŚWIETLACZA |
|---|---|---------------------------------|
| Włączenie kasy/logowanie do <i>MENU GŁÓWNE</i> |  | << MENU GŁÓWNE >> 1)Sprzedaż |
| Wybór opcji <i>POMOC</i> i zatwierdzenie wyboru |  lub   | <<POMOC>> 1)Drukuj status |
| Wybór funkcji <i>DRUKUJ MENU</i> i zatwierdzenie wyboru |  lub   | Czekaj ... |

Do trybu drukowania menu można wejść za pomocą klawiszy skrótu. Będąc w menu głównym należy wcisnąć klawisze [8], [3].

Wyświetl czas

Po wybraniu tej funkcji kasa wyświetli aktualny czas zegara kasy.

Poniżej przedstawiono procedurę wyświetlenia czasu.





| PROCEDURA | KLAWISZE DO NACIŚNIĘCIA | KOMUNIKATY WYŚWIETLACZA |
|---|---|---------------------------------|
| Włączenie kasy/logowanie do <i>MENU GŁÓWNE</i> |  | << MENU GŁÓWNE >> 1)Sprzedaż |
| Wybór opcji <i>POMOC</i> i zatwierdzenie wyboru |  lub   | <<POMOC>> 1)Drukuj status |
| Wybór funkcji <i>WYŚWIETL CZAS</i> i zatwierdzenie wyboru |  lub   | Czekaj ... |

Do trybu wyświetlenia czasu można wejść za pomocą klawiszy skrótu. Będąc w menu głównym należy wcisnąć klawisze [8],[4].

Wersja programu

Po wybraniu tej funkcji kasa wydrukuje, a następnie wyświetli wersję i oznaczenie programu pracy kasy.

Poniżej przedstawiono procedurę wyświetlenia i wydruku wersji programu pracy kasy.

| PROCEDURA | KLAWISZE DO NACIŚNIĘCIA | KOMUNIKATY WYŚWIETLACZA |
|---|---|---------------------------------|
| Włączenie kasy/logowanie do <i>MENU GŁÓWNE</i> |  | << MENU GŁÓWNE >> 1)Sprzedaż |
| Wybór opcji <i>POMOC</i> i zatwierdzenie wyboru |  lub   | <<POMOC>> 1)Drukuj status |
| Wybór funkcji <i>WERSJA PROGRAMU</i> i zatwierdzenie wyboru |  lub   | Czekaj ... |

Do trybu wyświetlenia i wydruku wersji programu pracy kasy można wejść za pomocą klawiszy skrótu. Będąc w menu głównym należy wcisnąć klawisze **[8],[5]**.

Kasa wydrukuje dokument z informacją o wersji i oznaczeniu programu pracy kasy, a następnie informacje te wyświetli na wyświetlaczu. W celu wyjścia z trybu wyświetlania wersji programu należy nacisnąć klawisz **[ESC/O]**.

KOMUNIKATY ZGŁASZANE PRZEZ KASĘ

W poniższej tabeli przedstawiono najważniejsze komunikaty zgłaszane przez kasę.

| L.p | Komunikat/Oznaka | Przyczyna błędu/komunikatu | Rozwiązanie problemu |
|-----|-------------------------------------|--|---|
| 1 | BAZA OPAKOWAŃ ZAPEŁNIONA! | Próba zaprogramowania nowego opakowania zwrotnego, gdy zaprogramowano już maksymalną (200) ilość opakowań. | Wciśnij 'C' lub poczekaj 4 sekundy. W celu zaprogramowania nowego opakowania zwrotnego usuń inne opakowanie z bazy lub zrezygnuj z programowania opakowania zwrotnego |
| 2 | BAZA TOWAROWA ZAPEŁNIONA! | Próba zaprogramowania nowego artykułu, gdy zaprogramowano już maksymalną (2600) ilość towarów | Wciśnij 'C' lub poczekaj 4 sekundy. W celu zaprogramowania nowego artykułu usuń inny artykuł z bazy towarowej lub zrezygnuj z programowania artykułu |
| 3 | Błąd bazy opak.! | Wystąpił błąd podczas pracy z bazą opakowań zwrotnych | Wciśnij 'C' lub poczekaj 4 sekundy |
| 4 | Błąd bazy PLU ! | Wystąpił błąd podczas pracy z bazą PLU | Wciśnij 'C' lub poczekaj 4 sekundy |
| 5 | Błędna cena ! Wyjdź (C) | Wprowadzono wartość do trzech miejsc po przecinku | Wciśnij 'C', wprowadź poprawną wartość do dwóch miejsc po przecinku |
| 6 | Brak gotówki ! Wyjdź (C) | Podana kwota wypłaty jest większa niż kwota dostępnej gotówki w kasie | Wciśnij 'C', podaj inną kwotę lub wyłącz funkcję kontroli stanu kasy |
| 7 | Brak kodu kreskowego ! | Próba sprzedaży towaru poprzez kod kreskowy, który nie jest zaprogramowany w bazie towarowej | Wciśnij 'C' lub poczekaj 4 sekundy, zaprogramuj kod kreskowy |
| 8 | Brak kodu opak.! Wyjdź (C) | Opakowanie o wybranym kodzie nie jest zaprogramowane | Wciśnij 'C' zaprogramuj opakowanie lub wybierz inne opakowanie |
| 9 | Brak kodu PLU! Wyjdź (C) | Towar o wybranym kodzie PLU nie jest zaprogramowany | Wciśnij 'C', zaprogramuj kod PLU lub wybierz inny kod PLU |
| 10 | Brak nagłówek! | Próba fiskalizacji kasy lub uruchomienia trybu sprzedaży bez zaprogramowanego nagłówka | Wciśnij 'C' lub poczekaj 4 sekundy, zaprogramuj nagłówek |
| 11 | Brak papieru ! Założ i wciśnij C | Brak papieru w mechanizmie drukującym lub papier niewłaściwie założony | Założ nową rolkę papieru lub popraw papier |
| 12 | Brak sprzedaży ! Wyjdź (C) | Próba anulacji, korekty, gdy nie było sprzedaży, paragon jest zamknięty | Wciśnij 'C' |
| 13 | Brak stawek PTU ! | Próba fiskalizacji bez zaprogramowanych stawek podatku VAT | Zaprogramuj stawki PTU |
| 14 | Brak stawki PTU Wyjdź (C) | Towar o wybranym kodzie PLU nie posiada zaprogramowanej stawki podatku PTU | Wciśnij 'C', zaprogramuj stawkę PTU lub zmień stawkę PTU przypisaną do artykułu |
| 15 | Brak zaprog.ceny! Wyjdź (C) | Artykuł nie posiada zaprogramowanej ceny. Typ ceny ustawiony na: sztywna lub SICS+sztywna | Wciśnij 'C', zaprogramuj cenę artykułu lub zmień typ ceny |
| 16 | Hasło istnieje ! | Próba zaprogramowania hasła przypisanego innemu kasjerowi | Wciśnij 'C', podaj inne hasło |
| 17 | Już fiskalna! Wyjdź (C) | Próba fiskalizacji kasy już ufiskalnionej | Wciśnij 'C' |
| 18 | Kasa niefiskalna! | Próba wykonania raportów z pamięci fiskalnej na kasie niefiskalnej (operacja dozwolona tylko w trybie fiskalnym) | Wciśnij 'C' lub poczekaj 4 sekundy |

| | | | |
|----|-----------------------------------|--|---|
| 19 | Kod kreskowy istnieje ! | Próba zaprogramowania kodu kreskowego, który jest już zaprogramowany w bazie towarowej | Wciśnij 'C' lub poczekaj 4 sekundy. |
| 20 | Naładuj akumulator ! | Niski poziom naładowania akumulatora | Wciśnij 'C' lub poczekaj 4 sekundy, podłącz kasę do zasilacza w celu naładowania akumulatora |
| 21 | Nazwa istnieje! | Próba zaprogramowania nazwy artykułu, która już istnieje (nazwy w bazie towarowej nie mogą się powtarzać) | Wciśnij 'C' lub poczekaj 4 sekundy, podaj inną nazwę lub zrezygnuj z programowania artykułu |
| 22 | Niezakończony miesiąc! | Próba wykonania Raportu Fiskalnego Miesięcznego za miesiąc, który jeszcze nie upłynął | Raport możliwy do wykonania w kolejnym miesiącu |
| 23 | Oper.nieosiągalna ! Wyjdź (C) | Wybrana sekwencja klawiszy nie może zostać zrealizowana | Wciśnij 'C' |
| 24 | Pamięć fiskalna pełna ! | Wykonano maksymalną ilość raportów dobowych (1830) | Wciśnij 'C' lub poczekaj 4 sekundy, Brak możliwości dalszej sprzedaży, należy wymienić pamięć fiskalną |
| 25 | Paragon zamknięty! Wyjdź (C) | Wciśnięto klawisz płatności, gdy paragon jest zamknięty | Wciśnij 'C' |
| 26 | Podsumuj paragon ! Wyjdź (C) | Próba zakończenia sprzedaży bez naciśnięcia klawisza SUMA. Ustawiony obowiązek naciśnięcia klawisza SUMA | Wciśnij 'C' a następnie klawisz SUMA |
| 27 | Przekrocz. limit 20 zmian waluty! | Wykonano 20 zmian waluty podstawowej, próba wykonania kolejnej zmiany | Wciśnij 'C' lub poczekaj 4 sekundy, brak możliwości wykonania kolejnej zmiany |
| 28 | Przekroczono limit 30 zmian! | Po wykonaniu 30 zmian stawek VAT, próba wykonania kolejnej zmiany | Wciśnij 'C' lub poczekaj 4 sekundy, brak możliwości wykonania kolejnej zmiany |
| 29 | Przepełn.liczników Wyjdź (C) | Przepełnienie liczników sprzedaży | Wciśnij 'C', wykonaj Raport Dobowy i Raport Towarów Zerujący |
| 30 | Przepełnienie ! Wyjdź (C) | Przepełnienie rejestru paragonu | Wciśnij 'C', zakończ paragon |
| 31 | Rozp.płatność ! Wyjdź (C) | Próba sprzedaży po dokonaniu częściowej płatności | Wciśnij 'C' i zakończ paragon |
| 32 | Wprowadź kwotę ! Wyjdź (C) | Próba zakończenia sprzedaży bez podania kwoty od klienta. Ustawiony obowiązek wpisania kwoty od klienta. | Wciśnij 'C' a następnie podaj kwotę od klienta i zatwierdź klawiszem [GOT] |
| 33 | Wyk.Rap.zer.opak. Wyjdź (C) | Zapełnienie liczników sprzedaży opakowań lub aby wykonać określone programowanie należy wykonać Raport Zerujący Opakowań | Wciśnij 'C', wykonaj raport zerujący sprzedaży opakowań |
| 34 | Wyk.Rap.zer.towar Wyjdź (C) | Zapełnienie liczników sprzedaży artykułów lub aby wykonać określone programowanie należy wykonać Raport Zerujący Towarów | Wciśnij 'C', wykonaj Raport Zerujący Sprzedaż Towarów |
| 35 | Wykon. Rap. Dobowy | Próba wykonania operacji dostępnej tylko po wykonaniu Raportu Dobowego | Wciśnij 'C' lub poczekaj 4 sekundy, wykonaj Raport Dobowy |
| 36 | Wykonaj Raport Dobowy! | Przypomnienie o wykonaniu Raportu Dobowego | Wykonaj Raport Dobowy |
| 37 | Wykonaj raport miesięczny ! | Przypomnienie o wykonaniu zaległego Raportu Fiskalnego Miesięcznego | Wykonaj Raport Fiskalny Miesięczny |
| 38 | Wykonaj Raporty ! | Próba wykonania operacji dostępnej tylko po wykonaniu wszystkich raportów: Dobowy, Zerujący Towarów, Zerujący Opakowań. | Wciśnij 'C' lub poczekaj 4 sekundy, wykonaj raporty zerujące: Raport Kasjerów, Raport Dobowy, Raport Sprzedaży Artykułów, Raport Sprzedaży Opakowań Zwrotnych |

| | | | |
|----|--|---|--|
| 39 | Za duża cena ! Wyjdź (C) | Wprowadzono zbyt dużą cenę – maksymalnie 9999999,99 | Wciśnij 'C', wprowadź poprawną cenę |
| 40 | Za duża ilość ! Wyjdź (C) | Wprowadzono zbyt dużą ilość – maksymalnie 99999,999 | Wciśnij 'C', wprowadź poprawną ilość |
| 41 | Za duża wartość ! Wyjdź (C) | Próba wykonania sprzedaży na zbyt dużą kwotę (ilość x cena) | Wciśnij 'C', wprowadź poprawne wartości |
| 42 | Za dużo pozycji ! Wyjdź (C) | Osiągnięto maksymalną ilość pozycji na paragonie (118 licząc wraz z opakowaniami) | Wciśnij 'C' i zakończ paragon |
| 43 | Za mała wartość ! Wyjdź (C) | Próba wykonania sprzedaży na kwotę (ilość x cena) mniejszą niż 0.01zł | Wciśnij 'C', wprowadź poprawne wartości |
| 44 | Zakończ. paragon ! Wyjdź (C) | Próba wyjścia z trybu rejestracji podczas otwartego paragonu | Wciśnij 'C', w celu wyjścia z trybu sprzedaży zakończ otwarty paragon |
| 45 | Zerowanie RAM Czekaj... | Kasa rozpoczęła procedurę kasowania danych zawartych w pamięci RAM | Założ zworę serwisową i wykonaj procedurę zerowania RAM |
| 46 | Błąd programu Wyjdź (C) | Błąd w programie pracy kasy | Skontaktuj się z Serwisem Centralnym |
| 47 | Wezwij Serwis ! | Kasa zablokowana lub błąd pamięci | Założ zworę serwisową |
| 48 | Przekroczony termin! | Uruchomiona blokada trybu sprzedaży | Założ zworę serwisową i ustaw datę blokady kasy |
| 49 | Brak nr unikat. ! | Próba fiskalizacji kasy bez zaprogramowanego numeru unikatowego | Skontaktuj się z Serwisem Centralnym |
| 50 | Brak zwory serwisowej ! | Próba uruchomienia trybu serwisowego bez założonej zwory serwisowej | Założ zworę serwisową |
| 51 | Drukarka odłączona ! | Odłączony mechanizm drukujący | Sprawdź połączenie drukarki z płytą główną lub wymień drukarkę |
| 52 | Wyświetlacz odłączony ! | Odłączony wyświetlacz klienta | Sprawdź połączenie wyświetlacza klienta z płytą pośrednią lub wymień wyświetlacz lub płytę pośrednią |
| 53 | Wyświetlacz oper. odłączony ! | Odłączony wyświetlacz operatora. Komunikat wyświetlany na wyświetlaczu klienta | Sprawdź połączenie wyświetlacza operatora z płytą wyświetlacza lub wymień wyświetlacz lub płytę wyświetlacza |
| 54 | Kasa wydaje dźwięk a nic nie wyświetla | Odłączona płyta wyświetlacza operatora | Sprawdź połączenie wyświetlacza operatora z płytą wyświetlacza lub wymień wyświetlacz lub płytę wyświetlacza |
| 55 | Wykonaj Raport Rozliczeniowy! | Kasa po wykorzystaniu maksymalnej ilości zerowań RAM | Pamięć fiskalna do wymiany. Skontaktuj się z Serwisem Centralnym |
| 56 | Błąd pamięci fiskalnej ! | Błąd podczas zapisu/odczytu danych z pamięci fiskalnej | Pamięć fiskalna do wymiany. Skontaktuj się z Serwisem Centralnym |
| 57 | Pamięć fiskalna odłączona ! | Pamięć fiskalna odłączona od płyty głównej | Sprawdź połączenie pamięci fiskalnej z płytą główną lub skontaktuj się z Serwisem Centralnym |
| 58 | Odczyt Pam. Fisk. COM1, 38400 b/s | Błąd podczas zapisu/odczytu danych z pamięci fiskalnej | Pamięć fiskalna do wymiany. Skontaktuj się z Serwisem Centralnym |
| 59 | Tylko odczyt Pamięci Fiskalnej! | Awaria pamięci fiskalnej lub zapełnienie pamięci fiskalnej. Pamięć fiskalna w trybie „tylko do odczytu” | Pamięć fiskalna do wymiany. Skontaktuj się z Serwisem Centralnym. Możliwe tylko odczyty danych z pamięci fiskalnej (Raporty okresowe). |

| | | | |
|----|--|---|---|
| 60 | Edycja zabroniona ! Wykonaj Raporty | Próba zmiany nazwy opakowania zwrotnego po jego sprzedaży a przed wykonaniem raportu zerującego sprzedaż opakowań | Wykonaj raport zerujący sprzedaż opakowań zwrotnych. |
| 61 | BŁĘDNA NAZWA ! Wydź (C) | Próba zapisania nazwy artykułu składającej się ze znaków specjalnych z wyłączeniem znaków [/], [\], [,], [.] | Wprowadź poprawną nazwę składającą się co najmniej z jednego znaku alfanumerycznego lub znaków specjalnych [/], [\], [,], [.] |

PRZYKŁADOWE WYDRUKI

Poniżej przedstawiono opis szczegółowy poszczególnych linii paragonu.

| | | | |
|---|---|---|---|
| Nagłówek | → | DATECS-POLSKA SP. Z O.O. UL. JUTRZENKI 27 02-230 WARSZAWA KASA TESTOWA | |
| Data wystawienia paragonu | → | NIP: 522-26-06-355 01-08-2014 000052 | Numer NIP Numer wydruku |
| Ilość x cena, Nazwa artykułu, wartość, stawka VAT | → | PARAGON FISKALNY 1 x 10.00 MASŁO 10.00 A RABAT 10% -1.00 | Nazwa dokumentu |
| Rabat, wielkość procentowa rabatu, kwota rabatu | → | | |
| Rozliczenie sprzedaży w danej stawce VAT | → | ----- PODSUMA 9.00 SP. OP. A 9.00 PTU A 23% 1.68 SUMA PTU 1.68 | Podsumowanie paragonu Podsumowanie wartości podatku VAT |
| Numer paragonu/numer Raportu Dobowego, do którego zostanie dopisany paragon | → | SUMA PLN 9.00 | Suma paragonu |
| # numer systemowy kasy, oznaczenie kasjera wystawiającego paragon, godzina wystawienia paragonu | → | NR PAR. 00008/0005 #01 KAS 30 20:25 ABC1234567890 | Numer unikatowy kasy Rozliczenie płatności w walucie |
| Podsumowanie paragonu w walucie EURO | → | PRZELICZNIK WALUT KURS: 1 EUR = 4.1234567 PLN | Kurs waluty |
| Reszta w walucie podstawowej PLN | → | SUMA 2.18 EUR GOTÓWKA 5.00 EUR RESZTA 11.62 PLN | Kwota od klienta w walucie EURO |

| | | | |
|--------------------|---|---|------------------------------------|
| | → | DATECS-POLSKA SP. Z O.O. UL. JUTRZENKI 27 02-230 WARSZAWA KASA TESTOWA | |
| | → | NIP: 522-26-06-355 01-08-2014 000057 | |
| | → | PARAGON FISKALNY 1 x 10.00 MASŁO 10.00 A | |
| | → | ----- PODSUMA 10.00 SP. OP. A 10.00 PTU A 23% 1.87 SUMA PTU 1.87 | |
| | → | SUMA PLN 10.00 | |
| | → | NR PAR. 00012/0005 #01 KAS 30 20:27 ABC1234567890 | |
| Kurs przelicznika | → | KURS: 1 EUR = 4.1234567 PLN | Podsumowanie paragonu w walucie |
| Gotówka od klienta | → | SUMA 2.43 EUR ----- GOTÓWKA 15.00 PLN RESZTA 5.00 PLN | Reszta dla klienta |

| | |
|--|-------------|
| DATECS-POLSKA SP. Z O.O. UL. JUTRZENKI 27 02-230 WARSZAWA | |
| KASA TESTOWA | |
| NIP: 522-26-06-355 01-08-2014 000053 PARAGON FISKALNY | |
| 1 x | 10.00 |
| MASŁO | 10.00 A |
| ----- | |
| PODSUMA | 10.00 |
| SP. OP. A | 10.00 |
| PTU A 23% | 1.87 |
| SUMA PTU | 1.87 |
| SUMA PLN | |
| 10.00 | |
| NR PAR. 00009/0005 #01 KAS 30 20:25 ABC1234567890 | |
| ROZLICZENIE OPAKOWAŃ ZWROTNYCH | |
| ZWROT OPAKOWAN | |
| 1 x | -0.50 |
| OPAK. ZWROT 001 | -0.50 |
| ----- | |
| DO ZAPŁATY PLN | 9.50 |
| GOTÓWKA | 9.50 PLN |

Ilość x cena,
Typ opakowania
Wartość

Podsumowanie paragonu
wraz z opakowaniami
zwrotnymi

Rozliczenie opakowań
zwrotnych

Typ rozliczenia

Kwota od klienta

| | |
|--|----------|
| DATECS-POLSKA SP. Z O.O. UL. JUTRZENKI 27 02-230 WARSZAWA | |
| KASA TESTOWA | |
| NIP: 522-26-06-355 01-08-2014 000073 PARAGON FISKALNY | |
| 1 x | 10.00 |
| MASŁO | 10.00 A |
| RABAT | -0.10 |
| 1 x | 5.00 |
| BUŁKA | 5.00 B |
| ##KOREKTA## | |
| -1 x | 10.00 |
| MASŁO | -10.00 A |
| RABAT | 0.10 |
| | -9.90 A |
| ----- | |
| PODSUMA | 5.00 |
| SP. OP. B | 5.00 |
| PTU B 8% | 0.37 |
| SUMA PTU | 0.37 |
| SUMA PLN | |
| 5.00 | |
| NR PAR. 00002/0006 #01 KAS 30 21:18 NIP NABYWCY: 5222606366 | |
| ABC1234567890 | |
| KARTA | 5.00 PLN |

Rabat kwotowy od pozycji

Kreкта sprzedaży pozycji, do
której był udzielony rabat z
korektą rabatu

Podsumowanie paragonu

Rozliczenie sprzedaży w danej
stawce VAT po uwzględnieniu
rabatu

Podsumowanie wartości
podatku VAT

NIP nabywcy

Rozliczenie płatności kartą

Poniżej przedstawiono opis szczegółowy poszczególnych linii Raportu Sprzedaży Towarów Zerującego.

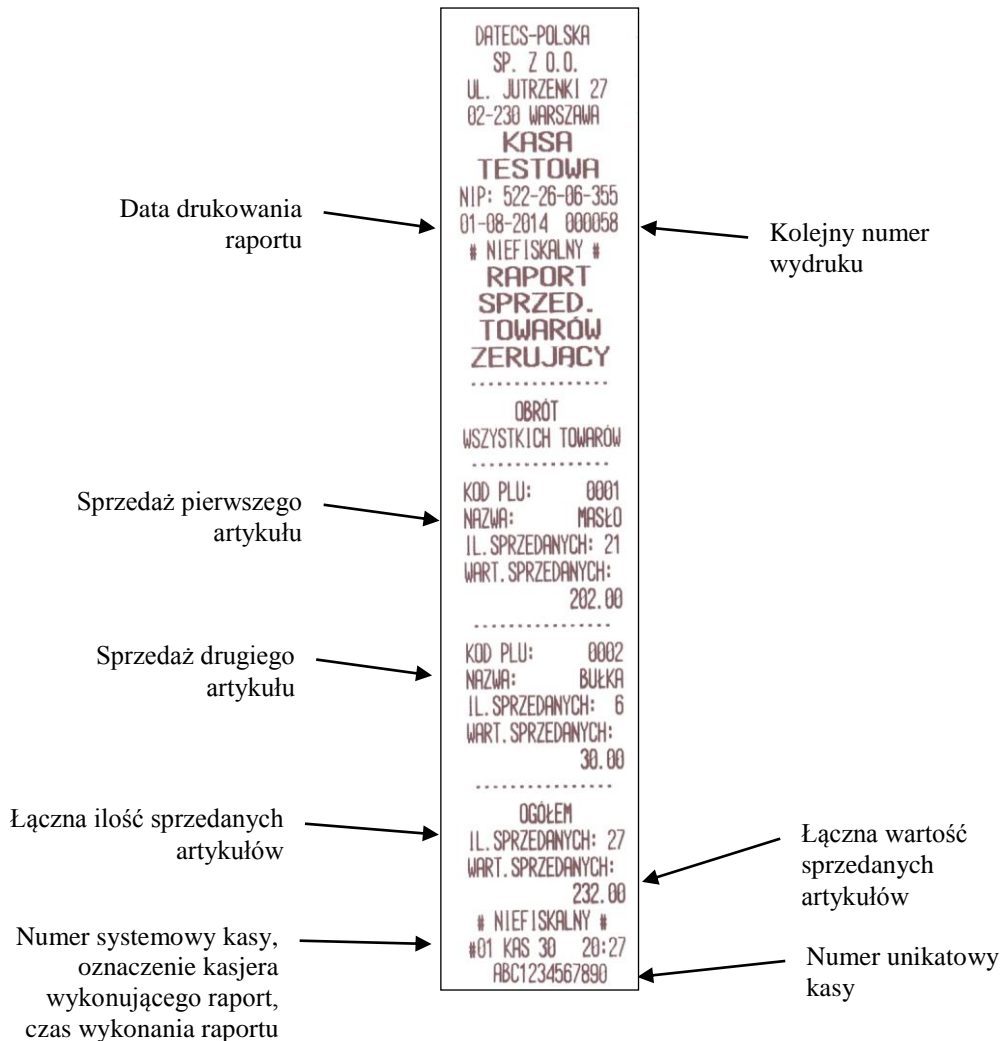

Poniżej przedstawiono opis szczegółowy poszczególnych linii Raportu Kasjerów Zerującego.

| | |
|----------------------------------|--|
| Numer systemowy kasjera | DATECS-POLSKA SP. Z O.O. UL. JUTRZENKI 27 02-230 WARSZAWA |
| Nazwa kasjera | KASA TESTOWA |
| Wartość sprzedaży danego kasjera | NIP: 522-26-06-355 04-08-2014 000176 |
| Ilość wystawionych paragonów | # NIEFISKALNY # RAPORT KASJERÓW ZERUJĄCY |
| | OBROT WSZYSTKICH KASJERÓW |
| | ----- |
| | NUMER: 1 |
| | ADAM |
| | SPRZEDAZ 521.00 |
| | IL. PARAGONÓW 9 |
| | ILOSC KOREKT 1 |
| | WARTOSC KOREKT |
| | -10.00 |
| | IL. ANUL. PARAGONÓW 2 |
| | WART. ANUL. PARAGON. |
| | 10.00 |
| | IL. RABATÓW % 1 |
| | WARTOSC RABATÓW % |
| | -10.00 |
| | IL. RABATÓW KW. 1 |
| | WARTOSC RABATÓW KW |
| | -0.20 |
| | IL. MARŻY % 1 |
| | WARTOSC MARŻY % |
| | 3.00 |
| | IL. MARŻY KW. 1 |
| | WARTOSC MARŻY KW. |
| | 0.20 |
| | ----- |
| | OPAKOWANIA ZWROTNE |
| | IL. SPRZEDANYCH: 20 |
| | WART. SPRZEDANYCH: |
| | 10.00 |
| | IL. ZWROTÓW: 10 |
| | WART. ZWROTÓW: |
| | -5.00 |
| | BILANS IL. 10 |
| | BILANS WART. 5.00 |
| | ----- |
| | KARTA 246.00 |
| | BON 30.00 |
| | PRZELEW 30.00 |
| | CZEK 4.00 |
| | IL. WPLAT PLN 1 |
| | WARTOSC WPLAT PLN |
| | 100.00 |
| | IL. WYPŁAT PLN 1 |
| | WARTOSC WYPŁAT PLN |
| | -10.00 |
| | IL. WPLAT EUR 1 |
| | WARTOSC WPLAT EUR |
| | 200.00 |
| | IL. WYPŁAT EUR 1 |
| | WARTOSC WYPŁAT EUR |
| | -30.00 |
| | IL. WPLAT USD 1 |
| | WARTOSC WPLAT USD |
| | 300.00 |
| | IL. WYPŁAT USD 1 |
| | WARTOSC WYPŁAT USD |
| | -20.00 |
| | GOT. W SZUFLADZIE: |
| | PLN 191.58 |
| | EUR 172.00 |
| | USD 330.00 |
| | ----- |
| | # NIEFISKALNY # |
| | #01 KAS 30 14:43 |
| | ABC1234567890 |

Poniżej przedstawiono opis szczegółowy poszczególnych linii Raportu Opakowań Zwrotnych Zerującego.

| | | |
|---|--|---|
| | DATECS-POLSKA SP. Z O.O. UL. JUTRZENKI 27 02-230 WARSZAWA KASA TESTOWA NIP: 522-26-06-355 01-08-2014 000059 # NIEFISKALNY # RAPORT OPAKOWAŃ ZWROTNYCH ZERUJĄCY | |
| Opakowanie zwrotne, numer | OBRÓT WSZYSTKICH OPAK. | Nazwa opakowania |
| Ilość sprzedanych opakowań nr 001 | OPAK. ZWROT: 001 NAZWA: BUTELKA | Wartość sprzedaży dla opakowania 001 |
| Ilość zwróconych opakowań nr 001 | IL. SPRZEDANYCH: 0 WART. SPRZEDANYCH: 0.00 | Wartość przyjęć dla opakowania 001 |
| Różnica między ilością sprzedanego i przyjętego opakowania | IL. ZWROTÓW: 2 WART. ZWROTÓW: -1.00 | Różnica między wartością sprzedanego i przyjętego opakowania |
| Łączna ilość sprzedaży wszystkich opakowań | BILANS IL. -2 BILANS WART. -1.00 | Łączna wartość sprzedaży wszystkich opakowań |
| Łączna ilość zwróconych wszystkich opakowań | OGÓŁEM IL. SPRZEDANYCH: 0 WART. SPRZEDANYCH: 0.00 | Łączna wartość przyjęć wszystkich opakowań |
| Różnica między wartością sprzedanych i przyjętych wszystkich opakowań | IL. ZWROTÓW: 2 WART. ZWROTÓW: -1.00 | Różnica między ilością sprzedanych i przyjętych wszystkich opakowań |
| | BILANS IL. -2 BILANS WART. -1.00 # NIEFISKALNY # #01 KAS 30 20:27 ABC1234567890 | |

Poniżej przedstawiono opis szczegółowy poszczególnych linii Raportu Godzinowego.

| | | |
|--|--|--|
| | DATECS-POLSKA SP. Z O.O. UL. JUTRZENKI 27 02-230 WARSZAWA KASA TESTOWA NIP: 522-26-06-355 01-08-2014 000069 # NIEFISKALNY # RAPORT GODZINOWY | |
| Czas, jaki obejmuje rozliczenie | GODZINA: 20:00 - 21:00 | Wartość paragonów wystawionych w danym przedziale czasowym |
| Ilość paragonów wystawionych w danym przedziale czasowym | IL. PARAGONÓW 16 WARTOŚĆ SPRZEDAŻY 167.25 | Wartość paragonów wystawionych we wszystkich powyższych przedziałach czasowych |
| Ilość paragonów wystawionych we wszystkich powyższych przedziałach czasowych | OGÓŁEM IL. PARAGONÓW 16 WARTOŚĆ SPRZEDAŻY 167.25 | |
| | # NIEFISKALNY # #01 KAS 30 20:29 ABC1234567890 | |

Poniżej przedstawiono opis szczegółowy poszczególnych linii Raportu Stanu Kasy.

| | | |
|--|---|---|
| | DATECS-POLSKA SP. Z O.O. UL. JUTRZENKI 27 02-230 WARSZAWA KASA TESTOWA NIP: 522-26-06-355 04-08-2014 000174 # NIEFISKALNY # RAPORT STANU KASY | |
| Ilość wystawionych paragonów od ostatniego Raportu Dobowego | IL. PARAGONOW 9 | Wartość wystawionych paragonów od ostatniego Raportu Dobowego |
| Wartość płatności gotówką | SPRZEDAZ OGOLEM 521.00 | Wartość płatności kartą |
| Wartość płatności bonem | WALUTA PLN GOTOWKA 101.58 KARTA 246.00 BON 30.00 PRZELEW 30.00 CZEK 4.00 | Wartość płatności przelewem |
| Wartość udzielonych rabatów procentowych | WARTOSC RABATOW % -10.00 | Wartość rabatów procentowych |
| Wartość marż procentowych | WARTOSC RABATOW KW -0.20 WARTOSC MARZY % 3.00 WARTOSC MARZY KW. 0.20 | Wartość marży kwotowej |
| Ilość anulowanych paragonów | IL. ANUL. PARAGONOW 0 | Wartość anulowanych paragonów |
| Ilość korekt | WART. ANUL. PARAGON. 0.00 ILOSC KOREKT 1 WARTOSC KOREKT -10.00 | Wartość korekt |
| Ilość wpłat do kasy | IL. WPLAT 1 | Wartość wpłat do kasy |
| Ilość wypłat z kasy | WARTOSC WPLAT 100.00 IL. WYPLAT 1 WARTOSC WYPLAT -10.00 | Wartość wypłat z kasy |
| Łączna wartość sprzedanych opakowań zwrotnych | OPAKOWANIA ZWROTNE IL. SPRZEDANYCH: 20 WART. SPRZEDANYCH: 10.00 | Łączna ilość sprzedanych opakowań zwrotnych |
| Łączna wartość zwróconych opakowań zwrotnych | IL. ZWROTOW: 10 WART. ZWROTOW: -5.00 | Łączna ilość przyjętych opakowań zwrotnych |
| Różnica wartości sprzedanych i zwróconych opakowań zwrotnych | BILANS IL. 10 BILANS WART. 5.00 | Różnica ilości sprzedanych i zwróconych opakowań |
| Wartość płatności EURO | WALUTA EUR GOTOWKA 2.00 IL. WPLAT 1 WARTOSC WPLAT 200.00 | Ilość wpłat do kasy w walucie EURO |
| Wartość wpłat do kasy w walucie EURO | IL. WYPLAT 1 WARTOSC WYPLAT -30.00 | Ilość wypłat z kasy w walucie EURO |
| Wartość wypłat z kasy w walucie EURO | WALUTA USD GOTOWKA 50.00 IL. WPLAT 1 WARTOSC WPLAT 300.00 IL. WYPLAT 1 WARTOSC WYPLAT -20.00 | Wartość gotówki EURO w szufladzie |
| Wartość gotówki PLN w szufladzie | GOT. W SZUFLADZIE: PLN 191.58 EUR 172.00 USD 330.00 | Wartość gotówki EURO w szufladzie |
| | # NIEFISKALNY # #01 KAS 30 14:41 ABC1234567890 | |

Poniżej przedstawiono opis szczegółowy poszczególnych linii Raportu Dobowego.

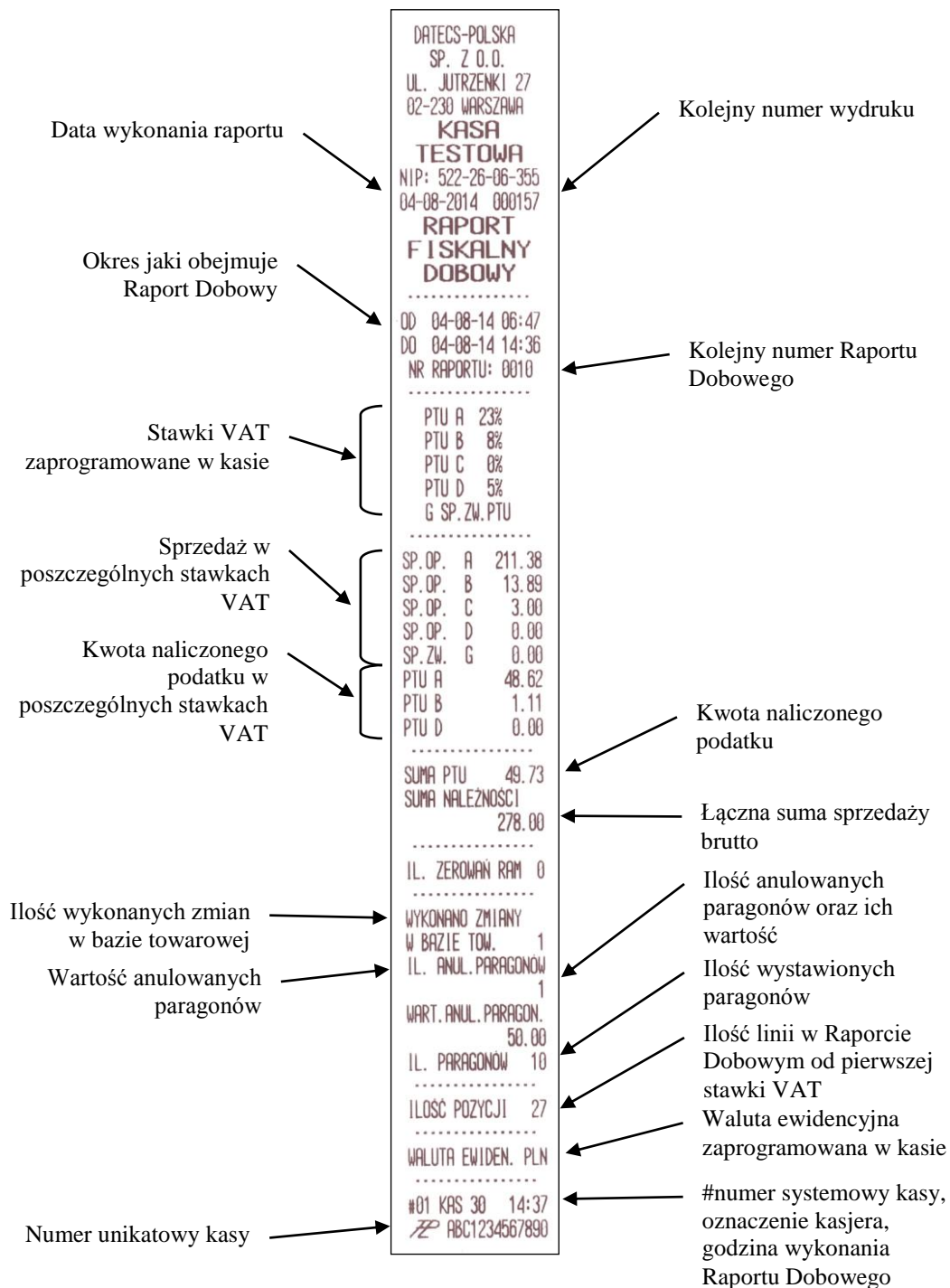

Poniżej przedstawiono opis szczegółowy poszczególnych linii Raportu Miesięcznego.

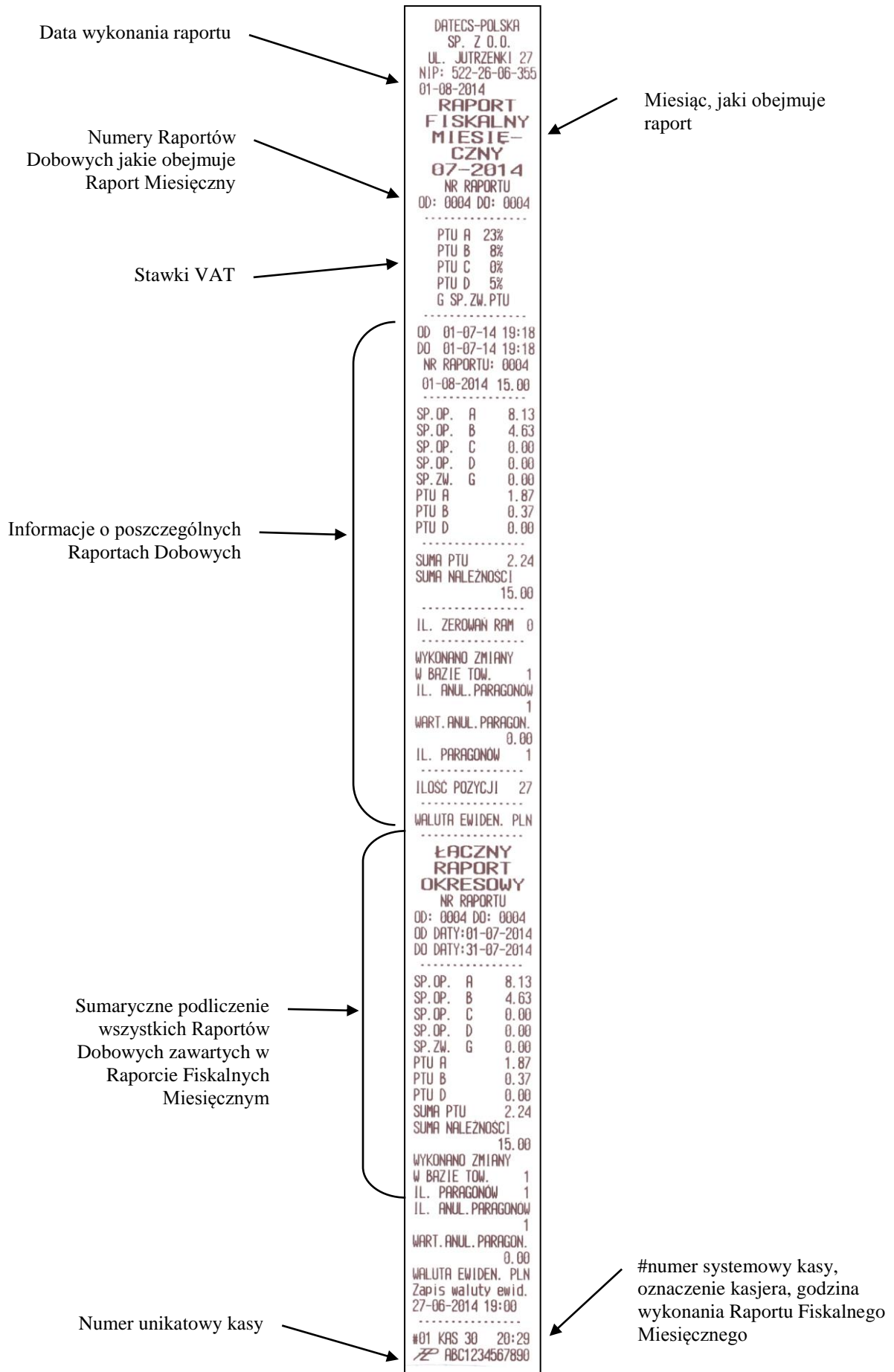

Poniżej przedstawiono raport o nazwie Status Kasy. Na tym raporcie znajdują się informacje niezbędne do wypełnienia książki kasy po procesie fiskalizacji, jak również po ewentualnych naprawach. Raport ten informuje o aktualnym stanie baz itp.

| | | |
|--|--|---|
| Wersja programu pracy kasy | DATECS-POLSKA SP. Z O.O. UL. JUTRZENKI 27 02-230 WARSZAWA | |
| Nazwa oprogramowania kasy | KASA TESTOWA | Numer kontrolny programu pracy kasy |
| Numer Unikatowy | NIP: 522-26-06-355 04-08-2014 000177 # NIEFISKALNY # STATUS KASY | Typ kasy |
| Licznik niefiskalny | WERSJA/OZNACZ. : 58.17.04/19-06-14 | Data fiskalizacji kasy |
| Ilość wykonanych zerowań RAM | CHECK SUM: 03457585CF08DC358E 3CB8FFCE49CDEE93AF1 78B2 | Ilość paragonów wykonanych od ostatniego Raportu Dobowego |
| Ilość zaprogramowanych artykułów PLU | NRZWA: 58.17.04/19-06-14 | Ilość Raportów Dobowych |
| Ilość zaprogramowanych opakowań zwrotnych | MODEL: MALUCH PLUS NUMER UNIKATOWY: ABC1234567890 | Ilość kasjerów, którzy mają nierozliczone zmiany |
| Ilość wykonanych zmian stawek VAT | DATA FISKALIZACJI: 27-06-2014, 19:00 | Ustawienia portu COM |
| Numer Raportu Dobowego, od którego obowiązują stawki VAT | LICZBA WYDRUKOW: 000177 | Numer i czas zmiany stawek VAT |
| Ilość wykonanych zmian waluty ewidencyjnej | LICZBA PAR. FISK. : 000009 | Zaprogramowane stawki VAT |
| Numer Raportu Dobowego, od którego obowiązuje waluta | ZEROWANIA RAM: 0/200 | |
| Data następnego przeglądu | IL. RAP. DOBOWYCH: 10/1830 | |
| | ILOSC PLU: 5/2600 | |
| | IL. AKTYWNYCH KASJ: 0/30 | |
| | ILOSC OPAKOWAN: 2/200 | |
| | PC COM: COM 1/38400 | |
| | ZMIANY STAWEK PTU: 1/30 | |
| | ZMIANA PTU NR 1: 27-06-2014, 19:00 | |
| | OD RAPORTU: 0001 | |
| | PTU A 23.00% | |
| | PTU B 8.00% | |
| | PTU C 0.00% | |
| | PTU D 5.00% | |
| | PTU E - | |
| | PTU F - | |
| | PTU G ZWOLNIONA | |
| | ZMIANY WALUTY EWID 1/20 | |
| | ZMIANA WALUTY NR 1 27-06-2014, 19:00 | |
| | OD RAPORTU: 0001 | |
| | PLN | |
| | DATA PRZEGLADU OKRESOWEGO PRZEGLAD: 31-12-2099 | |
| | # NIEFISKALNY # #01 14:56 ABC1234567890 | |

SPECYFIKACJA KASY

| Parametr | Opis |
|--|---|
| Baza towarowa | 2600 |
| Maksymalna długość nazwy artykułu | 30 znaków |
| Ilość stawek VAT | 7 (A-G) |
| Ilość opakowań zwrotnych | 200 |
| Maksymalna długość nazwy opakowania | 30 znaków |
| Ilość kasjerów | 30 |
| Maksymalna długość nazwy kasjera | 10 znaków |
| Formy płatności / maksymalna długość nazwy formy płatności | 4 programowalne, do 10 znaków Fabrycznie: "KARTA", "BON", "PRZELEW", "CZEK" |
| Waluty dodatkowe | 2 programowalne |
| Komunikacja | RS-232, Bluetooth (opcja) |
| Ilość złącz | 1 x RS-232 |
| Urządzenia współpracujące | PC, waga, skaner kodów kreskowych, szuflada |
| Kopia elektroniczna | Nie |
| Pojemność pamięci fiskalnej | 1830 raportów |
| Metoda druku | Termiczna |
| Drukarka | CITIZEN MLT-289 |
| Prędkość wydruku | 12 linii/sekundę |
| Nagłówek | 6 linii |
| Maksymalna ilość znaków w linii | 18 |
| Papier | - szerokość: 28 mm - grubość: 60-72 µm - maksymalna średnica rolki: 40 mm - maksymalna długość rolki: 20 m |
| Wyświetlacz operatora | Podświetlany, graficzny LCD, dwuliniowy, maksymalnie 16 znaków w linii |
| Wyświetlacz klienta | Graficzny LCD, dwuliniowy, maksymalnie 16 znaków w linii |
| Klawiatura | 29 klawiszy |
| Zasilanie | Zasilacz zewnętrzny: DC 9V/1A/1W, |
| Akumulator | Li-Ion 7.4V / 2000 mAh |
| Temperatura pracy | Od -5 ⁰ C do +45 ⁰ C |
| Wymiary (Szer.x Dł. x Wys.) [mm] | 87 x 217 x 90 |
| Masa [kg] | 0.540 |

OŚWIADCZENIE PRODUCENTA

Warszawa dnia 17.07.2015 r.

Datecs-Polska Sp. z o.o.
Ul. Jutrzenki 27
02-230 warszawa
NIP 522-26-06-355

OŚWIADCZENIE PRODUCENTA

Datecs-Polska Sp. z o.o. ul. Jutrzenki 27, 02-230 Warszawa

Oświadczamy: Każdy egzemplarz kasy **MALUCH PLUS** we wszystkich dopuszczonych wersjach kompletacyjnych z następującym oprogramowaniem :

| | |
|-----------------------|----------------------------|
| program pracy kasy | wersja: 58.17.07/23-06-15, |
| program aplikacyjny | wersja: 58.17.07/23-06-15, |
| program archiwizujący | wersja: nie dotyczy |

jest identyczny technicznie, funkcjonalnie programowo z kasą wzorcową, dla której wydano potwierdzenie, i spełnia wymogi rozporządzenia Ministra Gospodarki z dnia 27 sierpnia 2013 r. w sprawie kryteriów i warunków technicznych, którym muszą odpowiadać kasy rejestrujące (Dz. U. poz. 1076)

Potwierdzenie: Główny Urząd Miar nr PT 18 / 2015

Data: 17.07.2015

Podpis:

Krzysztof Krawczyk

PREZES ZARZĄDU

DATECS-POLSKA Sp. z o.o.
02-230 Warszawa
ul. Jutrzenki 27
NIP: 522-26-06-355, Regon: 017289705